

USCHOVEJTE PRO BUDOUCÍ POUŽITÍ



**P.O. Box 368 – 908 West Main
Laurel, MT USA 59044
Tel.: 800-548-7341
Tel.: 406-628-8231
Fax: 406-628-8354**

NÁVOD K OBSLUZE



ČÍSLA MODELŮ: P11004DC2,
P1HV1104DC2, P11104DC2
SÉRIOVÉ ČÍSLO: _____
(vyhledejte štítek se sériovým číslem a zaznamenejte jej zde)

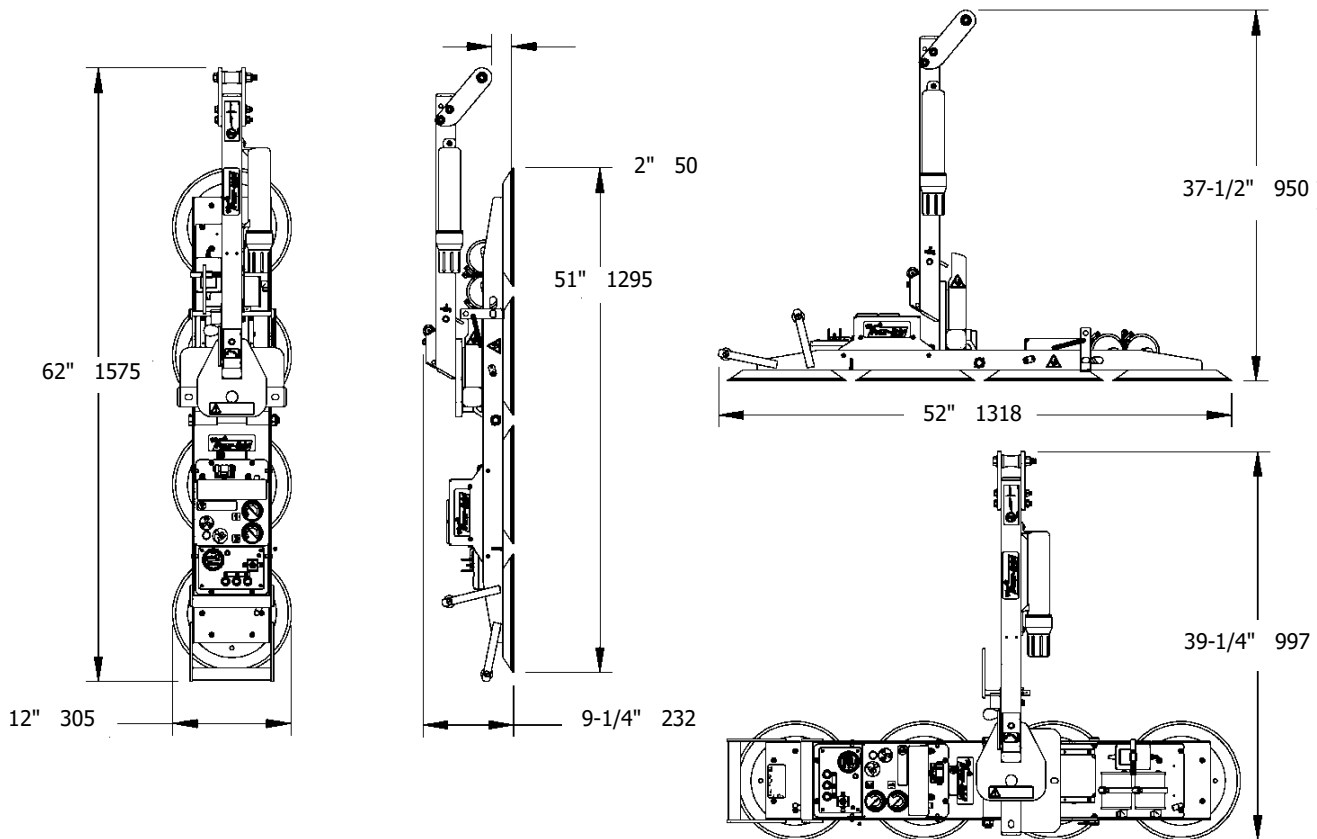

Zobrazení modelu P11104DC2

**JEDNONOSNÍKOVÝ ZVEDÁK, STEJNOSMĚRNÉ NAPĚTÍ
S DVOJITÝM PODTLAKOVÝM SYSTÉMEM
(K DISPOZICI SE SYSTÉMEM DÁLKOVÉHO OVLÁDÁNÍ)**



**PŘED POUŽITÍM TOHOTO ZVEDÁKU SI
PŘEČTĚTE VŠECHNY POKYNY A BEZPEČNOSTNÍ PRAVIDLA**











URČENO K PROFESIONÁLNÍ MANIPULACI S MATERIÁLY

OBSAH

OBSAH	1
SPECIFIKACE	3
BEZPEČNOST	4
PROVOZNÍ FUNKCE	5
MONTÁŽ	7
POUŽITÍ	10
Zátěžová charakteristika	10
Provozní prostředí	11
Likvidace zvedáku	11
OBSLUHA	12
Před použitím zvedáku	12
Bezpečnostní opatření.....	12
Provádění kontrol a testů.....	12
Příprava na použití volitelného systému dálkového ovládání	14
Přiložení přísavek na náklad	15
Umístění zvedáku na náklad.....	15
Zapnutí zvedáku	16
Utěsnění přísavek na nákladu	17
Hodnoty na ukazatelích podtlaku.....	17
Hodnota podtlaku na optimálních površích	18
Hodnota podtlaku na jiných površích.....	18
Zvednutí a přesunutí a nákladu	19
Význam varovného signálu a indikátoru zvedání	19
Sledování indikátorů podtlaku	19
Ovládání zvedáku a nákladu	20
Při výpadku napájení	20
Otočení nákladu nastojato	21
Náklon nákladu	22
Uvolnění přísavek z nákladu	23
Po použití zvedáku	24
Uložení zvedáku.....	24
FUNKCE ÚDRŽBY	25
ÚDRŽBA	26
Plán kontrol	26
Nepravidelné používání	27
Plán testů	27
Provozní testy	27
Zátěžový test	28
Test baterie	28

Dobíjení baterie.....	29
Test varovného signálu při ztrátě napětí.....	29
Údržba podtlakových přísavek	29
Koeficient tření mezi přísavkou a nákladem.....	29
Kontrola přísavek	30
Čištění přísavek	30
Test podtlaku.....	31
Test systému dálkového ovládní.....	31
SEZNAM NÁHRADNÍCH DÍLŮ	32

SPECIFIKACE

Popis: 	Zvedák je určen k použití spolu s jeřábem nebo jiným zvedacím zařízením. Zvedáky P1-04DC2 využívají podtlak a při manipulaci s ním umožňují otočení o 180 stupňů a ruční náklon o 90 stupňů.		
Číslo modelu:	P11004DC2	P1HV1104DC2	P11104DC2
Podtlakové přísavky:¹ (po 4 kusech, standardní pryž)	Jmenovitý průměr 10 palců [25 cm], vyduté (model G0750)	Jmenovitý průměr 10 palců [25 cm], s okrajem (model HV11)	Jmenovitý průměr 11 palců [28 cm], s okrajem (model G3370)
Max. rozestup přísavek: (k vnějším okrajům)	49 palců x 10 palců [1245 mm x 254 mm]	50 palců x 11 palců [1270 mm x 280 mm]	51 palců x 12 palců [1295 mm x 305 mm]
Max. zatížení:² Na přísavku: Celkově:	 150 liber [68 kg] 600 liber [270 kg]	150 liber [68 kg] 600 liber [270 kg]	175 liber [80 kg] 700 liber [320 kg]
Hmotnost zvedáku:	 85 liber [39 kg]		
Zdroj napájení:	12 V ss., 4,5 A		
Kapacita baterie:	7 Ah		
Možnost otáčení:	 ručně o 180°, s automatickým zámekem po každé ¼ otáčky (pokud je požadováno)		
Možnost náklonu:	 ručně o 90° s automatickým zámekem ve svislé poloze		
Možnosti:	 <i>Dostupné</i> u modelu EO8RC – systém dálkového ovládání s rádiovým signálem 310–320 MHz. Pokyny k jiným možnostem jsou uvedeny v samostatných pokynech.		
Provozní výška:	 maximum = 6000 stop [1828 m]		
Provozní teplota:	 32–104 °F [0–40°C]		
Životnost:	Tento zvedák má konstrukční životnost alespoň 20 000 zvedacích cyklů, pokud je řádně používán a udržován (na podtlakové přísavky, filtrační tělesa a další položky, které se opotřebovávají, se tento údaj nevztahuje).		
Norma ASME BTH-1:	konstrukční kategorie B, servisní třída 0 (další informace naleznete na webové stránce www.WPG.com)		

!!–CE–!! Poznámka: Tento symbol je v *PŘÍRUČCE* použit pouze tehdy, když se požadavky normy CE liší od požadavků jiných norem, které se na tento podtlakový zvedák také vztahují. Požadavky normy CE jsou povinné v geografických oblastech, kde platí normy CE, ale v jiných lokalitách mohou být nepovinné.

¹ Jsou k dispozici s volitelnými uzavřenými pěnovými kroužky pro hrubé nebo strukturované povrchy (model P1HV11F04DC20) a také s alternativními pryžovými složkami pro speciální aplikace (viz SEZNAM NÁHRADNÍCH DÍLŮ).

² Maximální zatížení je stanoveno při 16 palcích Hg [-54 kPa] na čistém, hladkém, neporézním rovném povrchu, s koeficientem tření 1 (viz část ÚDRŽBA: ÚDRŽBA PODTLAKOVÝCH PŘÍSAVK: Koeficient tření mezi přísavkou a zátěží). Vyhodnocení efektivní nosnosti pro aktuální aplikaci by měla provést kvalifikovaná osoba. Kromě vlivu tření mezi přísavkami a zátěží může být nosnost ovlivněna následujícími vlastnostmi zátěže: tuhostí, pevností, vlastnostmi povrchu, převisem, úhlem, těžištěm a teplotou.

BEZPEČNOST



V zájmu ochrany obsluhy a dalších osob před potenciálním nebezpečím je nutné dodržovat následující bezpečnostní pravidla.



Vždy používejte osobní ochranné pomůcky, které odpovídají materiálu, se kterým manipulujete. Řiďte se doporučením příslušných asociací.



Vždy provozujte zvedák za podmínek schválených pro jeho použití (viz část POUŽITÍ: PROVOZNÍ PROSTŘEDÍ).



Nepoužívejte zvedák, pokud je poškozený, nefunkční nebo mu chybějí součásti.



Nepoužívejte zvedák, pokud je těsnicí okraj kterékoli přísavky pořezaný nebo jinak poškozený.



Neodstraňujte ani nezakrývejte bezpečnostní štítky.



Nepoužívejte zvedák, pokud chybí nebo je nečitelný údaj o maximálním zatížení nebo kterýkoli bezpečnostní štítek.



Před přiložením přísavek se vždy přesvědčte, zda jsou kontaktní plochy nákladu a přísavky čisté (viz část ÚDRŽBA: ÚDRŽBA PODTLAKOVÝCH PŘÍSAVEK).



Nepřekračujte maximální zatížení ani se nepokoušejte zvedat náklady, pro které není zvedák určen (viz část POUŽITÍ: ZÁTĚŽOVÁ CHARAKTERISTIKA).



Nepokoušejte se zvedákem zvedat prasklé nebo rozbité sklo.



Před zvedáním řádně umístěte podtlakové přísavky na náklad (viz část OBSLUHA: PŘILOŽENÍ PŘÍSAVEK NA NÁKLAD).



Nezvedejte náklad, pokud některý ukazatel podtlaku ukazuje nedostatečný podtlak.



Během zvedání nespínejte ovládací prvky uvolnění podtlaku. Mohlo by dojít ke ztrátě podtlaku a uvolnění nákladu.



Nedovolte jiným osobám zdržovat se na zvedáku nebo na zvedaném nákladu.



Nezvedejte náklad výše, než je nutné, ani nenechávejte zavěšený náklad bez dozoru.



Nezvedejte náklad nad jinými osobami.



Dbejte na to, aby ostatní osoby zůstávaly v dostatečné vzdálenosti od zvedáku, aby nedošlo ke zranění v případě neočekávaného uvolnění nákladu.



Před otevřením jakéhokoli otvoru ve zvedáku přepněte napájení do neaktivní polohy, a pokud je to možné, odpojte zdroj napájení. (Týká se pouze napájených zvedáků.)



Neprovádějte žádné úpravy zvedáku (viz část OMEZENÁ ZÁRUKA).

PROVOZNÍ FUNKCE

Poznámka: Zde zobrazené součásti jsou při prvním výskytu v jednotlivých oddílech podtržené.

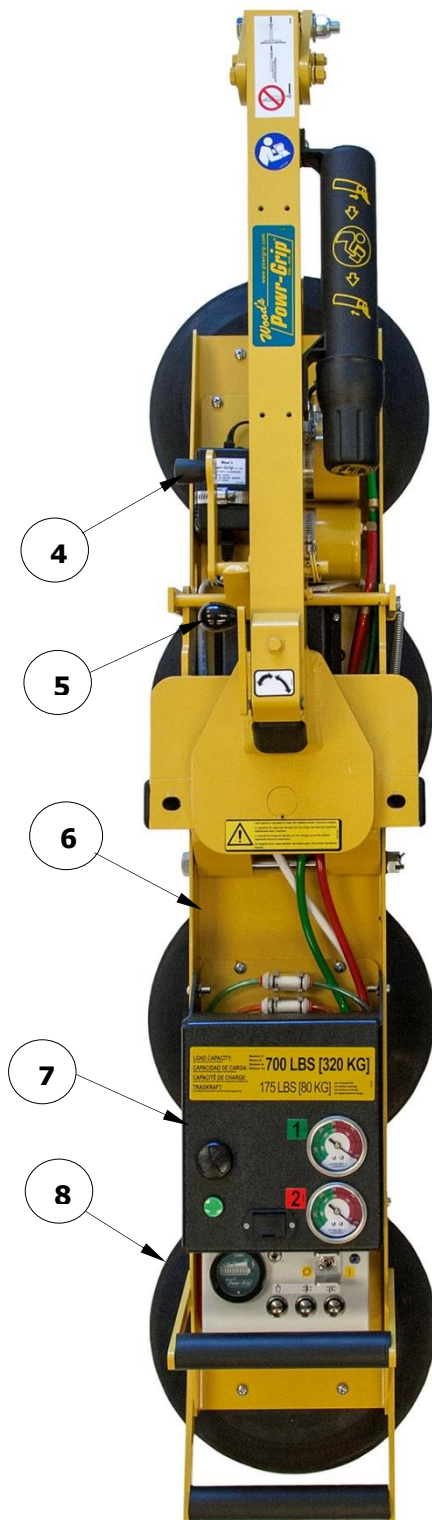

- 1 ZVEDACÍ KLADKA
- 2 ZVEDACÍ TYČ
- 3 SCHRÁNKA NA POKYNY
- 4 PÁKA UVOLNĚNÍ NÁKLONU
- 5 PÁKA UVOLNĚNÍ OTÁČENÍ
- 6 NOSNÍK PŘÍSAVKY
- 7 Pouzdro s VAKUOVOU PUMPOU a PŘEPÍNAČÍ PODTLAKU
- 8 PODTLAKOVÁ PŘÍSAVKA
- 9 ZÁSOBNÍ PODTLAKOVÉ NÁDRŽE
- 10 NABÍJEČKA BATERIE
- 11 BATERIE





- 12 UKAZATELE PODTLAKU
- 13 INDIKÁTOR NAPÁJENÍ (MODRÝ)
- 14 VYPÍNAČ NAPÁJENÍ
- 15 TLAČÍTKO UVOLNĚNÍ
- 16 OVLÁDACÍ RUKOJETI
- 17 TLAČÍTKO POUŽITÍ
- 18 AKTIVAČNÍ TLAČÍTKO
- 19 SPÍNAČ PRO TESTOVÁNÍ BATERIE
- 20 UKAZATEL BATERIE
- 21 VÝSTRAHA ZTRÁTY NAPĚTÍ BATERIE
- 22 INDIKÁTOR PODTLAKOVÉHO ZVEDÁNÍ
- 23 VAROVNÝ SIGNÁL PŘI NÍZKÉM PODTLAKU/ZTRÁTĚ NAPĚTÍ

MONTÁŽ

- 1) Otevřete přepravní kontejner a vyjměte veškerá zařízení, která chrání nebo drží podtlakový zvedák na místě. Uložte kontejner a zařízení pro pozdější použití při přepravě zvedáku.
- 2) Nastavte polohu zvedací kladky tak, abyste optimalizovali úhel zavěšení zvedáku pro zamýšlený účel použití (dle vyobrazení). Je-li požadována jiná poloha kladky, demontujte a povolte šrouby tak, aby bylo možné kladku zvednout. Poté namontujte zpět všechny spojovací materiál a šrouby pevně dotáhněte.



- 3) Zavěste zvedák na jeřáb následujícím způsobem: Zvolte zvedací zařízení (jeřáb a kladku, dle potřeby) se jmenovitou nosností odpovídající maximálnímu zatížení plus hmotnosti zvedáku (viz část SPECIFIKACE: Maximální zatížení a hmotnost zvedáku).



Poznámka: Každé použití zvedáku musí být v souladu se všemi zákonnými a regulačními normami, které se vztahují na zvedací zařízení používaná v příslušné geografické oblasti. Uvolněte západku náklonu a zvedněte zvedací tyč do svislé polohy (dle vyobrazení).



Poté připevněte hák zvedacího zařízení ke zvedací kladce (dle vyobrazení).



! *Dbejte na to, aby zvedací zařízení bylo vybaveno pojistnou západkou, která za všech okolností zamezí vyklouznutí zvedací kladky.*

Poznámka: Dbejte na to, aby hák nezasahoval do nákladu, a podle potřeby použijte popruh nebo jiné ukotvení.

! *Používejte pouze popruhy s jmenovitou nosností odpovídající maximální nosnosti plus hmotnosti zvedáku.*



K vyjmutí zvedáku z přepravního kontejneru použijte zvedací zařízení. Postupujte opatrně, abyste nepoškodili podtlakové přísavky. Při uložení zvedáku sejměte kryty přísavek dle vyobrazení a uschovejte je.



4) Dbejte na to, aby byly podtlakové přísavky čisté (viz část ÚDRŽBA: ÚDRŽBA PODTLAKOVÝCH PŘÍSAVEK: Čištění přísavek).

5) Připojte elektrické konektory (dle vyobrazení).

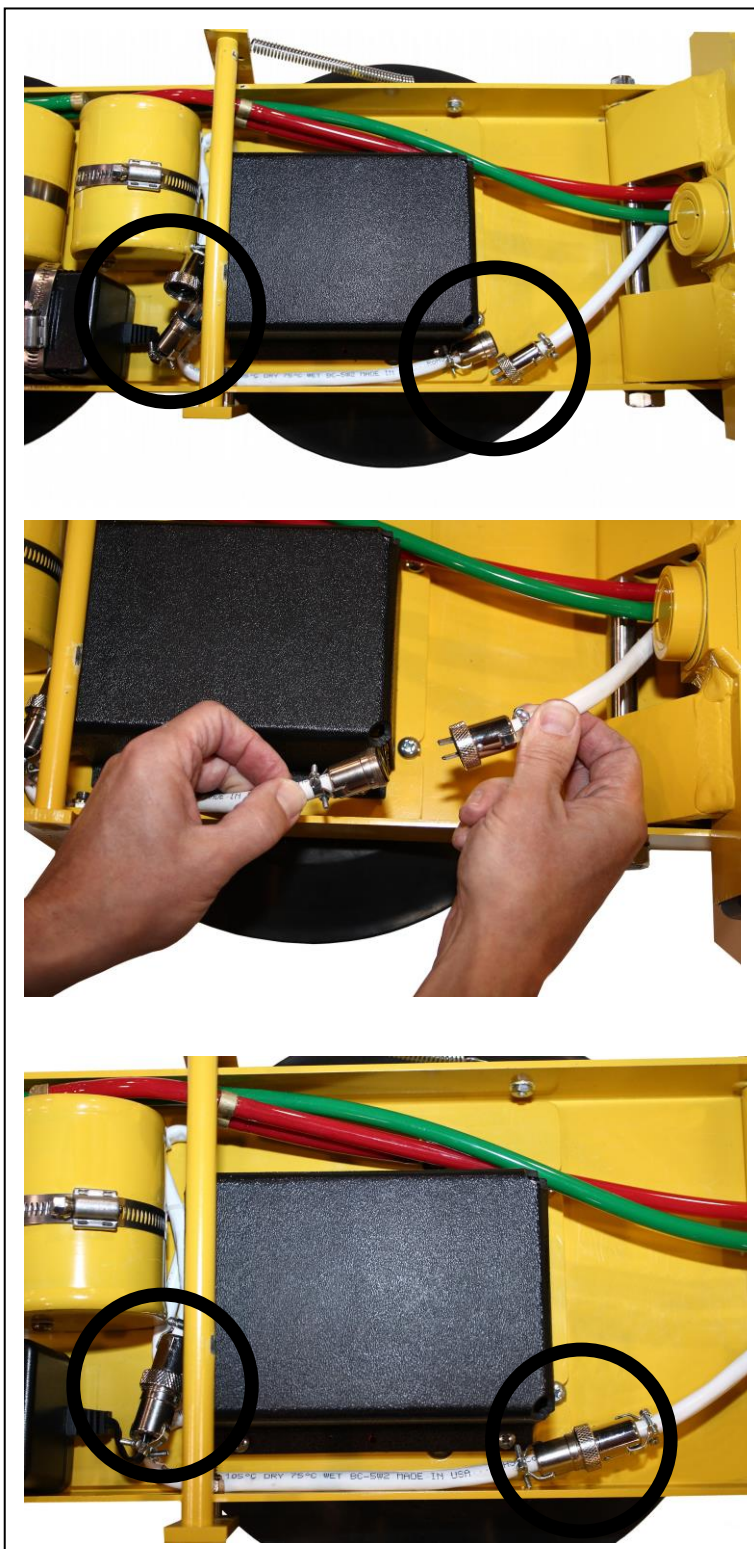

6) Před uvedením zvedáku do provozu proveďte provozní a zátěžové testy (viz ÚDRŽBA: PLÁN TESTŮ).



POUŽITÍ

ZÁTĚŽOVÁ CHARAKTERISTIKA



Zvedák *NENÍ* určen ke zvedání nebezpečných materiálů, jako jsou výbušniny nebo radioaktivní látky.

Operátor musí ověřit, zda je zvedák určen pro daný náklad, v souladu s následujícími požadavky:

- Náklad nesmí překročit maximální přípustnou hmotnost (viz část SPECIFIKACE). 
- Náklad musí tvořit jeden kus neporézního nebo poloporézního materiálu s plochou a relativně hladkou kontaktní plochou.³ K určení, zda je náklad příliš porézní nebo drsný, proveďte test popsany v části Úroveň podtlaku na jiných površích (viz OBSLUHA: PŘILOŽENÍ PŘÍSAVEK NA NÁKLAD).
- Kontaktní plocha nákladu musí být vhodná k dosažení třecího koeficientu 1 u podtlakových přísavek zvedáku (viz část ÚDRŽBA: ÚDRŽBA PODTLAKOVÝCH PŘÍSAVEK: Koeficient tření mezi přísavkou a zátěží).
- Aby se zabránilo poškození podtlakových přísavek, nesmí povrchová teplota nákladu přesáhnout provozní teploty (viz část SPECIFIKACE).⁴ 
- *Minimální* délka a šířka nákladu je určena rozestupem přísavek (viz část SPECIFIKACE).
- *Maximální* délka a šířka nákladu je určena podle přípustného převisu nebo množství materiálu, který může vyčnívat do boku mimo přísavky bez zlomení nebo jiného poškození.⁵
- Maximální přípustná síla nákladu při maximální hmotnosti je 1 palec [2,5 cm] (viz část SPECIFIKACE).⁶ 

Poznámka: Standardní podtlakové přísavky mohou způsobit skvrny nebo deformace u světlých barev nebo měkkých nátěrů. Vyzkoušejte negativní vlivy na takové povrchy, než u nich zvedák použijete. Pro tyto aplikace jsou k dispozici alternativní pryžové součásti; další informace získáte ve společnosti Wood's Powr-Grip nebo u autorizovaného prodejce.

³ Zvedáky vybavené vydutými podtlakovými přísavkami lze použít u některých zakřivených nákladech. Jelikož zakřivení ovlivňuje nosnost, požádejte při určení zatížení konkrétního zakřiveného nákladu o pomoc společnost Wood's Powr-Grip.

⁴ Pokud takové použití nelze vyloučit, společnost Wood's Powr-Grip nabízí žáruvzdornou pryž a další řešení, která umožňují zvedat náklady s vyššími povrchovými teplotami. Další informace vám poskytne společnost Wood's Powr-Grip nebo autorizovaný prodejce.

⁵ Přípustný převis závisí na druhu zvedaného materiálu, jeho síle a úhlu, při kterém s ním bude manipulováno (pokud existuje). Materiály jako sklo, kámen nebo plech mají různé fyzikální vlastnosti, a proto je přípustný převis nutné určit pro každý typ nákladu samostatně. V případě potřeby se obraťte na společnost Wood's Powr-Grip nebo místního autorizovaného prodejce, kde vám pomohou určit doporučený převis v konkrétní situaci.

⁶ Přípustná síla roste se snižováním hmotnosti nákladu. V případě potřeby se obraťte na společnost Wood's Powr-Grip, kde vám pomohou určit maximální sílu materiálu při manipulaci s konkrétním nákladem.

PROVOZNÍ PROSTŘEDÍ

Operátor musí určit, zda je zvedák vhodný pro dané prostředí v souladu s následujícími omezeními:



Nikdy zvedák nepoužívejte v nebezpečných prostředích.

- Tento zvedák není určen k použití v prostředí, které je nebezpečné pro operátora nebo které může způsobit nefunkčnost zvedáku. Prostedím obsahujícím výbušniny, hořlavé chemikálie a další nebezpečné látky je nutné se vyhnout.
- Pracovní prostředí zvedáku je omezeno provozní výškou a provozní teplotou uvedenými v části SPECIFIKACE.
- Pracovní prostředí zvedáku nesmí obsahovat kovové částice ani žádné jiné kontaminující látky, které by mohly způsobit závadu vakuové pumpy. Tyto znečišťující látky by mohly způsobit uvolnění nákladu a možné poranění operátora či jiných osob v blízkosti nákladu.

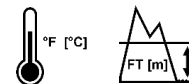

Nečistoty v prostředí mohou způsobit selhání vakuové pumpy.

- Použití zvedáku ve vlhkém prostředí může vyžadovat speciální opatření ze strany operátora: Vlhkost na kontaktní ploše nákladu nebo podtlakových přísavkách snižuje odolnost zvedáku proti sklouznutí, a tím snižuje jeho nosnost (viz část ÚDRŽBA: ÚDRŽBA PODTLAKOVÝCH PŘÍSAVEK: Koeficient tření mezi přísavkou a zátěží).



Vlhkost snižuje odolnost podtlakových přísavek proti sklouznutí.

Zvedák není zkonstruován tak, aby byl vodotěsný. Ponoření zvedáku nebo jeho používání v dešti může poškodit jeho součásti. Takovým podmínkám je nutné se vyhýbat.

LIKVIDACE ZVEDÁKU

Po skončení životnosti podtlakového zvedáku (viz část SPECIFIKACE) jej zlikvidujte v souladu se všemi místními zákony a regulačními normami.

Poznámka: Tento zvedák je vybaven baterií, na kterou se mohou vztahovat zvláštní předpisy o likvidaci.

OBSLUHA

PŘED POUŽITÍM ZVEDÁKU

Operátor musí určit, zda je zvedák schopen zamýšlenou činnost provést (viz části SPECIFIKACE a POUŽITÍ). Dále je třeba před zvedáním nákladu provést následující přípravy.

Bezpečnostní opatření



Před použitím zvedáku si přečtěte všechny pokyny a bezpečnostní pravidla.

- Seznamte se se všemi relevantními průmyslovými a regulačními normami nezbytnými k použití zvedáku ve vašem místě.



Vždy používejte vhodné ochranné pomůcky.

- Proveďte veškerá opatření nezbytná pro bezpečnou manipulaci s nákladem.
- Nezbytná opatření k jednotlivým typům materiálů jsou popsána v pravidlech příslušných asociací.

Provádění kontrol a testů



Před použitím zvedáku vždy proveďte kontrolu nabití baterie (dle vyobrazení).

(Viz část ÚDRŽBA: TEST BATERIE)

- Proveďte veškeré kontroly a testy vyžadované v ROZPISU KONTROL a TESTŮ (viz část ÚDRŽBA).
- Před opravami zvedáku vždy proveďte TEST PODTLAKU (viz část ÚDRŽBA).
- **Upozornění: Pravidelně kontrolujte všechny filtry a v případě potřeby je čistěte.**



Dva vzduchové filtry pomáhají chránit systém pro vytváření podtlaku před kontaminujícími látkami (viz část FUNKCE ÚDRŽBY), ale nezabrání vniknutí kapaliny do podtlakového systému. Jednotlivé filtry pravidelně kontrolujte a vždy určete, zda je nutné provést opravu (podrobné informace naleznete v části OPRAVY VŘAZENÉHO FILTRU v *SERVISNÍ PŘÍRUČCE*).



Zkontrolujte, zda je signál v místě operátora jasně slyšitelný přes okolní hluk.

V případě těchto potenciálně nebezpečných situací se spustí varovný signál nízkého podtlaku / ztráty napětí. Hlasitost signálu nastavíte otáčením krytu. Dbejte na to, aby byl signál slyšet přes okolní hluk v pracovní oblasti. Zvukový signál musí být zřetelně slyšitelný v maximální vzdálenosti mezi operátorem a zvedákem, bez ohledu na překážky.

Aby byl signál jasně slyšitelný, **musí hlasitost signálu převyšovat hluk okolního prostředí v místě operátora o 15 dBA.**⁷ Jelikož maximální hlasitost signálu je 103 dBA ve vzdálenosti 2 stop [60 cm], nesmí hluk okolního prostředí za žádných okolností překročit 88 dBA.⁸



⁷ Alternativní způsoby stanovení, zda je signál pro operátora jasně slyšitelný, jsou popsány v normě CE EN 457.

⁸ Dále pokud je hluk okolního prostředí 88 dBA, musí být hlasitost signálu nastavena na maximum a operátor musí být ve vzdálenosti do 2 stop [60 cm] od varovného signálu, jinak nebude signál účinný.

Příprava na použití volitelného systému dálkového ovládání

 Volitelný systém dálkového ovládání obsahuje rádiový přijímač, rádiový vysílač a zábleskové světlo (dle vyobrazení).

Je-li zvedák vybaven touto volitelnou součástí, operátor může zapínat funkce použití a uvolnění zvedáku ze vzdálenosti až 250 stop [76 m], pokud má přímý a ničím nekrytý výhled na zvedák a jeho stavové indikátory (viz část ÚDRŽBA: TEST SYSTÉMU DÁLKOVÉHO OVLÁDÁNÍ).

Při zvedání nákladu ze vzdáleného místa vždy dodržujte tato bezpečnostní pravidla:

- Před prováděním úkonů ze vzdáleného místa vizuálně zkontrolujte stav zvedáku a nákladu.
- Neobsluhujte zvedák pomocí dálkového ovládání, nesdělíte-li veškerému personálu nacházejícímu se poblíž zvedáku, co se chystáte udělat (například uvolnění nákladu).



Zkontrolujte, zda personál nacházející se poblíž je informován o zamýšlených činnostech prováděných prostřednictvím dálkového ovládání.

- Vždy sledujte zvedák a kontrolujte, zda funguje tak, jak má.⁹
- Dbejte na to, aby byl náklad před uvolněním správně spuštěn a podepřen (viz UVOLNĚNÍ PŘÍSAVEK Z NÁKLADU).

Poznámka: Chcete-li zabránit jakýmkoli rádiovým přenosům, stiskněte tlačítko nouzového odpojení vysílače na rádiovém vysílači. Chcete-li resetovat funkci nouzového odpojení, otočte tlačítkem ve směru hodinových ručiček a nechte jej vyskočit do původní polohy.

- 1 NOUZOVÉ ODPOJENÍ VYSÍLAČE
- 2 INDIKÁTOR PŘENOSU
- 3 TLAČÍTKO UVOLNĚNÍ
- 4 TLAČÍTKO NAPÁJENÍ/UVOLNĚNÍ VYSÍLAČE
- 5 TLAČÍTKO POUŽITÍ



⁹ Systém dálkového ovládání má bezpečnostní funkce zabraňující v ovládání více zvedáků současně, pokud není přijat jasný signál. Nicméně rádiově ovládané zvedáky by měly být testovány, aby se zajistilo, že každý vysílač ovládá pouze jeden zvedák. Tlačítka umístěná na zvedáku vždy fungují, bez ohledu na rádiové přenosy v blízkosti.

PŘILOŽENÍ PŘÍSAVEK NA NÁKLAD

Umístění zvedáku na náklad

- 1) Dbejte na to, aby byly kontaktní plochy nákladu a všech podtlakových přísavek čisté (viz ÚDRŽBA: ÚDRŽBA PODTLAKOVÝCH PŘÍSAVEK).



- 2) Vycentrujte rám přísavek zvedáku na nákladu dle vyobrazení, abyste zabránili nečekanému otočení nebo naklonění (viz OTOČENÍ NÁKLADU NASTOJATO nebo NÁKLON NÁKLADU v textu níže).¹⁰
- 3) Zkontrolujte, zda se všechny přísavky vejdou na náklad (viz část SPECIFIKACE: Maximální rozestup přísavek) a že jsou  $\frac{\text{LBS}}{\text{KG}}$ přísavky rozmístěny rovnoměrně (viz část SPECIFIKACE: Zatížení na přísavku).
- 4) Přiložte zvedák na náklad tak, aby se všechny přísavky dotýkaly kontaktní plochy.



¹⁰ Zvedák je určen k manipulaci s maximálním zatížením (viz část SPECIFIKACE: Maximální zatížení), když je těžiště nákladu umístěno do 2 palců [5 cm] od osy otáčení zvedáku. Menší odchylky v zatížení jsou přípustné za předpokladu, že operátor dokáže vždy udržet kontrolu nad nákladem a že je hmotnost nákladu natolik nízká, aby nedošlo k poškození zvedáku.

Zapnutí zvedáku

Nastavte spínač napájení zvedáku do polohy  (Zapnuto) dle vyobrazení (rozsvítí se indikátor napájení).¹¹



Nikdy zvedák nevyplínejte během zvedání.

Při zvedání nákladu nechte vypínač napájení v poloze ON (Zapnuto). Výpadek napájení během zvedání by mohl vést k uvolnění nákladu a možnému zranění operátora nebo jiných osob (viz následující část ZVEDNUTÍ A PŘESUNUTÍ NÁKLADU: Při výpadku napájení).



 Je-li zvedák vybaven systémem dálkového ovládání, stiskněte a krátce podržte tlačítko napájení vysílače (Φ) pro aktivaci rádiového vysílače (dle vyobrazení).¹²

Poznámka: Je-li vysílač aktivován, indikátor přenosu při každém stisknutí a podržení kteréhokoli tlačítka na vysílači zeleně bliká. Není-li vysílač aktivován, bliká indikátor červeně (viz část PŘED POUŽITÍM ZVEDÁKU: Příprava na použití volitelného systému dálkového ovládání uvedenou výše).



¹¹ Jestliže operátor zapne napájení zvedáku, automaticky se aktivuje pohotovostní funkce nebo funkce použití, podle toho, která z nich byla naposledy použita.

¹² Rádiový vysílač se po určité době nečinnosti automaticky vypne. Operátor může v případě potřeby ovládat zvedák také bez použití rádiového vysílače.

Utěsnění přísavek na nákladu

Stiskněte tlačítko použití (⇄) na zvedáku dle vyobrazení.



Při zvedání ponechejte funkci použití aktivní.



Je-li zvedák vybaven systémem dálkového ovládání, stiskněte tlačítko použití (⇄) na rádiovém vysílači (dle vyobrazení).



Vakuová pumpa začne okamžitě nasávat vzduch přes podtlakové přísavky a spustí se varovný signál při nízkém podtlaku, dokud zvedák nedosáhne dostatečného podtlaku pro zvednutí maximální zátěže (viz část ZVEDNUTÍ A PŘESUNUTÍ NÁKLADU: Význam varovného signálu a indikátoru zvedání). Pevné zatlačení na zvedák pomůže přilnutí přísavek k nákladu.¹³

Hodnoty na ukazatelích podtlaku

Dva ukazatele podtlaku zobrazují aktuální úroveň podtlaku v palcích sloupce Hg a zápornou hodnotu kPa pro dva okruhy podtlakového systému zvedáku. *Zelené* pásmo ukazatele označuje hodnoty podtlaku dostatečné pro zvedání maximální zátěže (viz obrázek B1), zatímco *červené* pásmo označuje hodnotu podtlaku, která *není* dostatečná ke zvednutí maximální zátěže (viz obrázek B2). Pokud dosažení podtlaku 5 palců Hg [-17 kPa] na kterémkoli z ukazatelů trvá déle než 5 sekund, přitlačte přísavku, která ještě nepřilnula.



¹³ Ačkoli může během přepravy nebo skladování dojít ke zkroucení podtlakové přísavky, tento stav by se měl delším používáním upravit.

Hodnota podtlaku na optimálních površích

Pokud je zvedák přiložen na čistou, hladkou, neporézní plochu nákladu, měl by být schopen udržet si úroveň podtlaku v zeleném pásmu ukazatele podtlaku, vyjma případů použití ve velkých výškách (viz část SPECIFIKACE: Provozní výška). V opačném případě zkontrolujte, zda je  správně nastaven přepínač podtlaku (podrobné informace naleznete v části NASTAVENÍ DIGITÁLNÍHO PŘEPÍNAČE PODTLAKU v *SERVISNÍ PŘÍRUČCE*). Pokud přepínač podtlaku nelze nastavit tak, aby udržel podtlak 16 palců Hg [-54 kPa], proveďte TEST PODTLAKU (viz část ÚDRŽBA) a určete, zda není závada v podtlakovém systému.

Hodnota podtlaku na jiných površích

Když je zvedák přiložen na znečištěnou, drsnou nebo porézní plochu nákladu, nemusí být schopen udržet si úroveň podtlaku v zeleném pásmu ukazatele podtlaku vinou nedostatečné těsnosti mezi podtlakovými přísavkami a povrchem nákladu.¹⁴ V případě znečištění pečlivě očistěte kontaktní plochu nákladu a podtlakové přísavky (viz část ÚDRŽBA: ÚDRŽBA PODTLAKOVÝCH PŘÍSAVEK: Čištění přísavek) a znovu zvedák přiložte na náklad. Má-li náklad hrubé nebo porézní povrchy, **musí operátor provést test vhodnosti nákladu**, jak je uvedeno níže:

- 1) Zkontrolujte, zda podtlakový systém zvedáku správně pracuje (viz část ÚDRŽBA: TEST PODTLAKU).
- 2) Přiložte podtlakové přísavky na náklad podle pokynů uvedených dříve.
- 3) Jakmile se vakuová pumpa zastaví, přepněte spínač napájení zvedáku do polohy (Vypnuto).
- 4) Zvedněte náklad do minimální výšky, abyste ověřili, zda jej zvedák udrží.
- 5) Sledujte ukazatel podtlaku po dobu 5 minut zavěšení nákladu: **Zvedák musí po tuto dobu udržovat minimální úroveň podtlaku 10 palců Hg [-34 kPa]**. Pokud tomu tak není, nemá náklad vlastnosti vyžadované pro tento zvedák.¹⁵

¹⁴ Znečištěné náklady mohou také způsobit časté nebo nepřetržité spuštění vakuové pumpy. Jelikož nepřetržitý provoz pumpy rychle snižuje kapacitu baterie, musí operátor povrch pokud možno očistit, aby provoz pumpy omezil.

¹⁵ Některé materiály jsou příliš drsné nebo porézní a neumožňují přilnutí, které by bylo možné udržet po dobu 5 minut bez napájení. V některých oblastech, kde neplatí normy CE, však může být možné zvedák u takových nákladů použít. Další informace vám poskytne společnost Wood's Powr-Grip.

ZVEDNUTÍ A PŘESUNUTÍ A NÁKLADU



Zvedací tyč musí být při zvedání nákladu orientována svisle (viz část PRO NÁKLON).

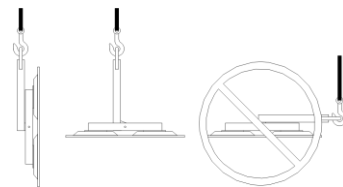

Význam varovného signálu a indikátoru zvedání



Maximální zatížení zvedáku je stanoveno při hodnotě podtlaku 16 palců Hg [-54 kPa] (viz část SPECIFIKACE). Po dosažení této úrovně na zvedáku se vypne varovný signál při nízkém podtlaku a automaticky se zapne zelený indikátor podtlakového zvedání, který signalizuje, že je zvedák připraven ke zvedání maximální zátěže. Když se podtlak začne zvyšovat, vakuová pumpa se také vypne, aby se ušetřila kapacita baterie.



Nikdy nezvedejte náklad, pokud zní varovný signál.



Nikdy se nepokoušejte náklad zvedat, pokud nesvítí zelený indikátor.

Pokusíte-li se zvedat náklad při spuštěném varovném signálu nebo před rozsvícením indikátoru zvedání, může to vést k uvolnění nákladu a možnému zranění.



Sledování indikátorů podtlaku

Indikátor podtlakového zvedání a oba ukazatele podtlaku musí být pro operátora zcela viditelné, aby mohly být po celou dobu zvedání sledovány.



Po celou dobu zvedání musí být ukazatele podtlaku viditelné.

Pokud dojde ke ztrátě podtlaku v systému, když je zvedák přiložen k nákladu, vakuová pumpa se automaticky zapne a vypne dle potřeby k udržení dostatečného podtlaku. Standardně nemůže takové zapínání a vypínání čerpadla spustit výstrahu.

Avšak pokud dojde k podstatnému poklesu podtlaku, indikátor zvedání zhasne a spustí se varovný signál při nízkém podtlaku, který varuje operátora. Dojde-li k tomu při zvedání nákladu, odstupte z dosahu nákladu, dokud nebude spuštěn na zem na stabilní oporu.



Pokud indikátory upozorňují na nízký podtlak, setrvejte mimo jakýkoli zavěšený náklad.

Nepokračujte ve zvedání, dokud neurčíte příčinu ztráty podtlaku. Pokud se pumpa spouští v intervalu deseti minut nebo méně, když je zvedák přiložen na čistý, hladký, neporézní materiál, bude ztráta pravděpodobně způsobena podtlakovým systémem. V takovém případě proveďte TEST PODTLAKU (viz část ÚDRŽBA) a zkontrolujte, zda nejsou podtlakové přísavky poškozeny (viz část ÚDRŽBA: ÚDRŽBA PODTLAKOVÝCH PŘÍSAVEK: Kontrola přísavek). Pokud ztrátu podtlaku nelze

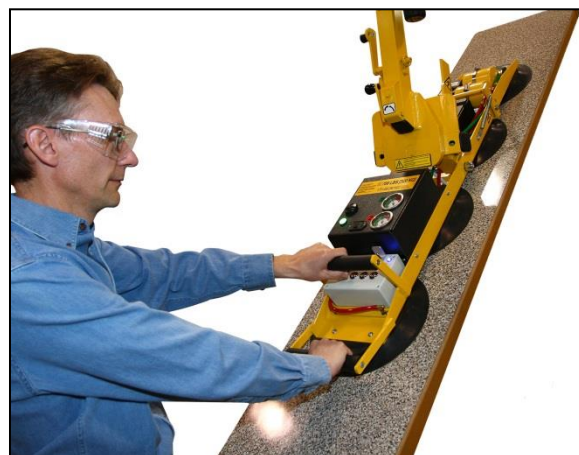

okamžitě opravit, proveďte potřebnou kontrolu a údržbu, a než obnovíte normální provoz zvedáku, opravte všechny závady.

Ovládání zvedáku a nákladu

Když indikátory podtlaku ukazují, že je zvedák připraven, zvedněte zvedák a náklad pomocí zvedacího zařízení a odstraňte z cesty všechny překážky. Pomocí ovládací rukojeti udržujte zvedák a náklad v požadované orientaci, dokud jsou zavěšeny na jeřábu, jak je znázorněno na obrázku. Jakmile dosáhnete dostatečného odstupu, lze náklad otočit nebo naklonit dle potřeby (viz následující část OTOČENÍ NÁKLADU NASTOJATO nebo NÁKLON NÁKLADU).



Při výpadku napájení

V případě výpadku napájení (tj. baterie) jsou 2 zásobní podtlakové nádrže určeny k dočasnému udržení podtlaku a spustí se varovný signál při ztrátě napětí upozorňující operátora na možné nebezpečí.



V případě výpadku napájení se nezdržujte v blízkosti zavěšeného nákladu.

Ačkoli je zvedák navržen tak, aby udržel náklad bez napájení po dobu alespoň 5 minut, tato doba záleží na mnoha faktorech (viz část POUŽITÍ: ZÁTĚŽOVÁ CHARAKTERISTIKA a ÚDRŽBA: ÚDRŽBA PODTLAKOVÝCH PŘÍSAVEK, TEST PODTLAKU). Pokud dojde k výpadku napájení, musí se všechny osoby vzdálit z dosahu zavěšeného nákladu, dokud nebude možné jej bezpečně spustit na stabilní oporu. Před obnovením normálního provozu zvedáku opravte veškeré závady.

OTOČENÍ NÁKLADU NASTOJATO

 **Nikdy neuvolňujte západku otáčení a západku náklonu současně.**

Zvedák není určen k používání funkcí otáčení a náklonu současně. Pokud západky otáčení a náklonu uvolníte současně, může dojít k nekontrolovanému a nepředvídatelnému pohybu nákladu a případně k jeho poškození nebo zranění operátora.

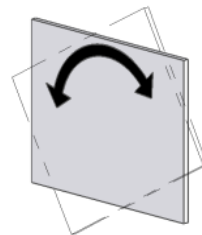

 **Dbejte na to, aby byl náklad správně umístěn na zvedáku (viz část POSTUP).**

- 1) Zkontrolujte, zda je pro otáčení nákladu dostatek volného místa, aby náklad nepřišel do styku s okolními předměty nebo nezasáhl operátora.
- 2) Po celou dobu pevně držte jednu z ovládacích rukojetí, jak je znázorněno níže, abyste mohli náklad kdykoli okamžitě ovládat.

 **Nevyvážené náklady se mohou při uvolnění západky neočekávaně roztočit.**

- 3) Zatáhnutím za páku uvolnění otáčení odjistíte západku otáčení a otočte náklad do požadované polohy (viz obrázek B3).



- 4) Chcete-li, aby se náklad po každé čtvrtině otáčky automaticky zastavil, pouze pusťte páku uvolnění otáčení, aby se západka otáčení zajistila v další poloze.

Poznámka: Pokud otáčení nepotřebujete, nechejte západku otáčení zajištěnou, aby nedošlo k náhodnému poškození nákladu a zranění operátora.

NÁKLON NÁKLADU

 **Nikdy neuvolňujte západku otáčení a západku náklonu současně.**

Zvedák není určen k používání funkcí otáčení a náklonu současně. Pokud západky otáčení a náklonu uvolníte současně, může dojít k nekontrolovanému a nepředvídatelnému pohybu nákladu a případně k jeho poškození nebo zranění operátora.

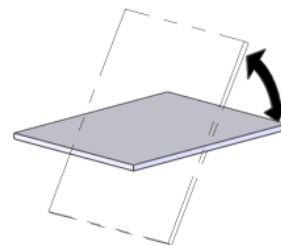

 **Dbejte na to, aby byl náklad správně umístěn na zvedáku (viz část POSTUP).**

- 1) Zkontrolujte, zda je pro náklon nákladu dostatek volného místa, aby náklad nepřišel do styku s okolními předměty nebo nezasáhl operátora.
- 2) Po celou dobu pevně držte jednu z ovládacích rukojetí, jak je znázorněno níže, abyste mohli náklad kdykoli okamžitě ovládat.

 **Nevyvážené náklady se mohou při uvolnění západky neočekávaně naklonit.**

- 3) Pokud je nosník přísavek zajištěn ve svislé poloze, zatáhnutím za páku odjištění náklonu odjistíte západku (viz obrázek B4).



- 4) Pokud to rozměry nákladu dovolují, ovládejte jej po celou dobu náklonu pomocí rukojeti. U převislých nákladů může být nutné předtím, než náklad dosáhne rovné polohy, ovládací rukojeť uvolnit. V takovém případě ovládejte náklad pomocí ručních přísavek nebo jiným vhodným způsobem, jak je znázorněno na obrázku.





Poznámka: Nosník přísavek se po návratu do svislé polohy automaticky zajistí.



UVOLNĚNÍ PŘÍSAVEK Z NÁKLADU



Než podtlakové přísavky uvolníte, musí být náklad řádně podepřen.

- 1) Zkontrolujte, zda je náklad v klidu a plně podepřen.
- 2) Stiskněte a podržte aktivační tlačítko () a tlačítko uvolnění (), jak je znázorněno na obrázku, pro vehnání vzduchu do přísavek a rychlé přerušení podtlakového těsnění.



Je-li zvedák vybaven systémem dálkového ovládání, stiskněte a podržte aktivační tlačítko () a tlačítko uvolnění () na rádiovém vysílači (dle vyobrazení) pro vehnání vzduchu do přísavek a rychlé přerušení podtlakového těsnění.¹⁶



Poznámka: Při stisknutí aktivačního tlačítka nebo tlačítka uvolnění začne blikat zábleskové světlo. Oznamuje operátorovi, že jsou správně přenášeny signály ze vzdáleného umístění,

a varuje ostatní personál, že se operátor traktoru chystá uvolnit náklad.

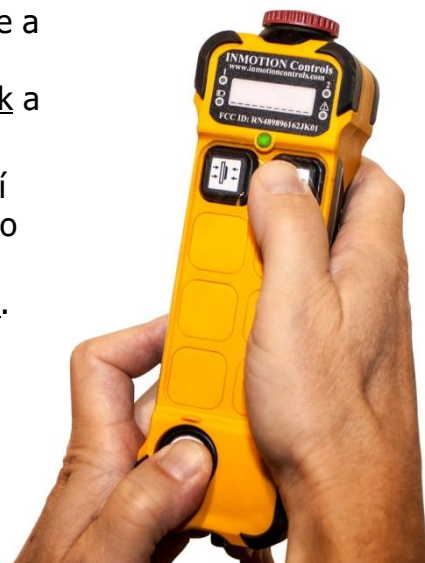

- 3) Aktivační tlačítko i tlačítko uvolnění držte i nadále stisknuté, dokud se přísavky zcela neoddělí od nákladu.



Nepokoušejte se pohybovat zvedákem, dokud se přísavky zcela neoddělí od nákladu.

Pokusíte-li se pohybovat zvedákem před úplným oddělením přísavek od nákladu, může dojít k poškození nákladu nebo zranění operátora či jiných osob.

Po úspěšném uvolnění nákladu zvedák automaticky aktivuje pohotovostní režim pro úsporu kapacity baterie (zůstane svítit pouze modrý indikátor napájení).

- 4) Před zvedáním jiného nákladu proveďte kontrolu, která se provádí po každém zvedání (viz část ÚDRŽBA: PLÁN KONTROL).

¹⁶ Rádiový vysílač musí být před použitím aktivační funkce aktivován (viz část PŘÍLOŽENÍ PŘÍSAVEK NA NÁKLAD: Zapnutí zvedáku).

Po POUŽITÍ ZVEDÁKU

Nastavte spínač napájení do polohy (vypnuto) dle vyobrazení (rozsvítí se indikátor napájení).

Upozornění: Nepokládejte zvedák na povrch, který by mohl znečistit nebo poškodit přísavky.



K podepření nezatiženého zvedáku, který není zavěšen z jeřábu, je možné použít ovládací páku: Zkontrolujte, zda je zvedák bezpečně podepřen. Poté odpojte hák zvedacího zařízení ze zvedací kladky.

Pokud zvedák přemístíte do jiného místa, použijte původní přepravní kontejner a zajistěte zvedák tak, aby byly chráněny podtlakové přísavky a všechny další součásti před poškozením.



Uložení zvedáku

- 1) Použijte dodané kryty, aby podtlakové přísavky zůstaly čisté, jak je znázorněno na obrázku.

!!-CE-!! Zvedák je zkonstruován tak, aby stál na relativně vodorovné ploše bez převrácení. Zvedák uložte na čistém, hladkém a plochém povrchu tak, aby přísavky směřovaly dolů. Poté spusťte zvedací tyč do vodorovné polohy a pod zvedací třmen umístěte podpěru.

- 2) Před uložením nabijte baterii na plnou kapacitu a poté ji dobíjejte každých šest měsíců (viz část ÚDRŽBA: DOBÍJENÍ BATERIE).
- 3) Odpojte elektrické konektory, jak je znázorněno na obrázku, aby se vybíjení baterie omezilo na minimum.
- 4) Uchovávejte baterii při teplotách mezi 32 a 70 °F [0 a 21 °C].

Poznámka: Neskladujte zvedák při teplotách vyšších než 100 °F [38 °C].

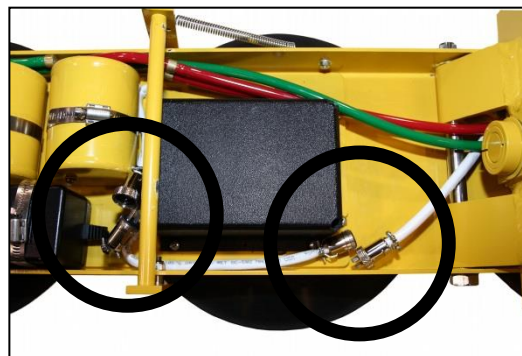

FUNKCE ÚDRŽBY

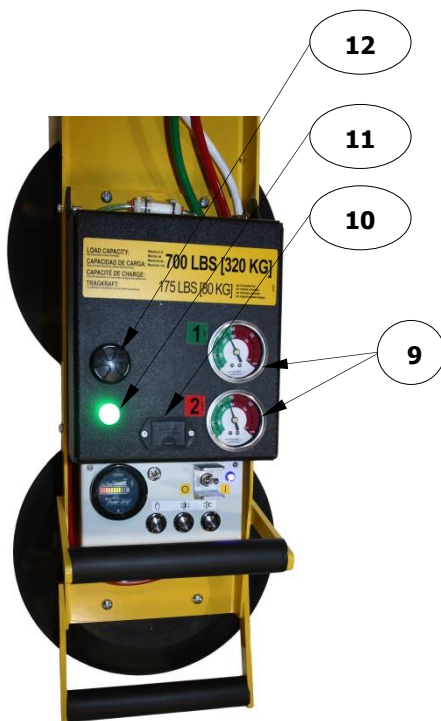
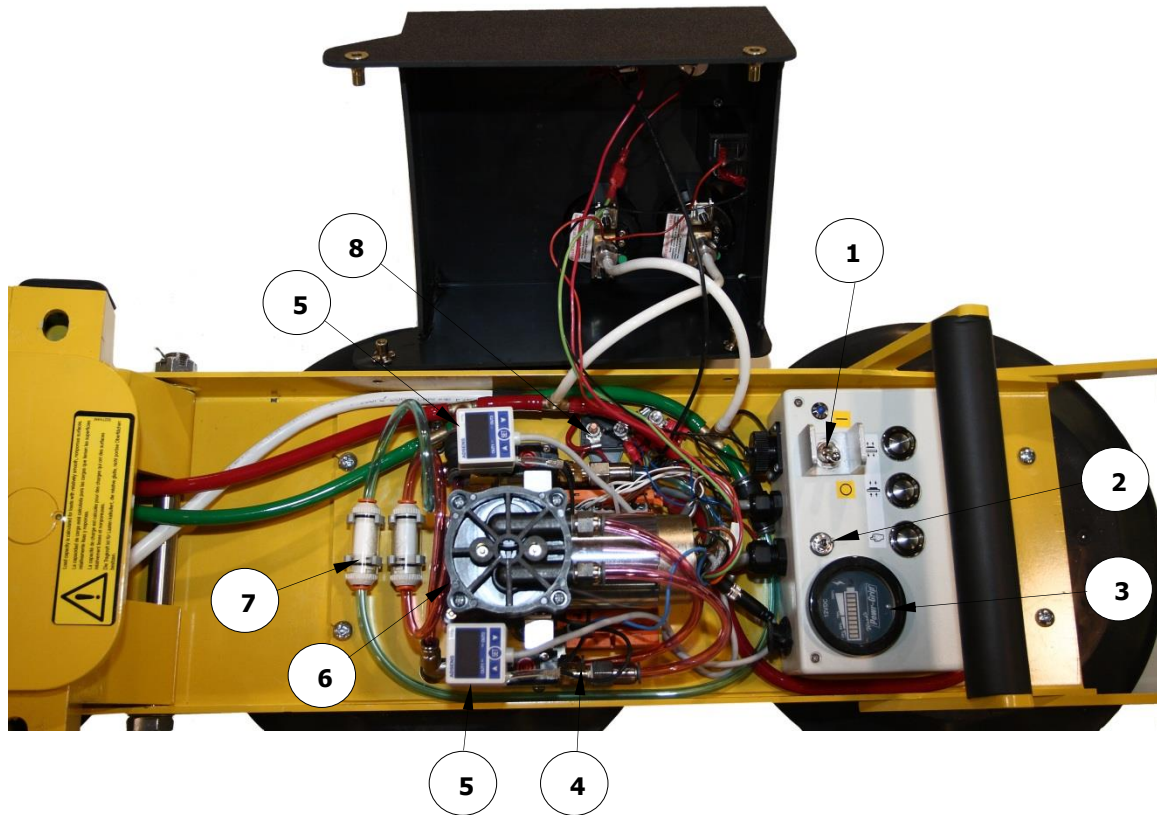

- 1 VYPÍNAČ NAPÁJENÍ
- 2 SPÍNAČ PRO TESTOVÁNÍ BATERIE
- 3 UKAZATEL BATERIE
- 4 POJISTNÝ VENTIL
- 5 PŘEPÍNAČE PODTLAKU
- 6 VAKUOVÁ PUMPA
- 7 VZDUCHOVÉ FILTRY
- 8 JISTIČ
- 9 UKAZATELE PODTLAKU
- 10 DRŽÁK VÝSTRAHY ZTRÁTY NAPĚTÍ BATERIE
- 11 INDIKÁTOR PODTLAKOVÉHO ZVEDÁNÍ
- 12 VAROVNÝ SIGNÁL PŘI NÍZKÉM PODTLAKU/ZTRÁTĚ NAPĚTÍ

ÚDRŽBA



Před prováděním servisu zkontrolujte, zda je baterie odpojená.

Poznámka: Kde je to žádoucí, nahlédněte do **SERVISNÍ PŘÍRUČKY č. 36100**.

PLÁN KONTROL

Kontroly provádějte pravidelně v souladu s následujícím plánem. Jakýkoli zjištěný nedostatek odstraňte ještě před použitím zvedáku (v případě potřeby nahlédněte do **SERVISNÍ PŘÍRUČKY**) a proveďte druhou nejčastější kontrolu.

Akce	Před každým zvedáním	Často ¹⁷ (20-40 hodin)	Pravidelně ¹⁸ (250-400 hodin)
Prohlédněte <u>přísavky</u> , zjistěte, zda se na nich nevyskytuje kontaminace nebo úlomky, a v případě potřeby je očistěte (viz část ÚDRŽBA PODTLAKOVÝCH PŘÍSAVEK: Čištění přísavek).	✓	✓	✓
Vizuálně zkontrolujte přísavky a zjistěte, zda nejsou poškozeny.	✓	✓	✓
Zkontrolujte povrch nákladu. zjistěte, zda se na něm nevyskytuje kontaminace nebo úlomky, a v případě potřeby jej očistěte.	✓	✓	✓
Vizuálně zkontrolujte ovládací prvky a indikátory a zjistěte, zda nejsou poškozeny.	✓	✓	✓
Otestujte správné nabití <u>baterie</u> . V případě potřeby baterii nabijte a znovu otestujte (viz část DOBÍJENÍ BATERIE v textu níže).	✓	✓	✓
Vizuálně zkontrolujte, zda není konstrukce zvedáku poškozená.		✓	✓
Vizuálně zkontrolujte, zda není poškozený <u>podtlakový systém</u> (včetně <u>podtlakových přísavek</u> , armatur a hadic).		✓	✓
Zkontrolujte <u>vzduchové filtry</u> a zjistěte, zda nevyžadují opravu.		✓	✓

¹⁷ Častá kontrola je také vyžadována, pokud zvedák nebyl používán 1 měsíc nebo déle.

¹⁸ Pravidelná kontrola je také vyžadována, pokud zvedák nebyl používán 1 rok nebo déle. V případě potřeby vraťte zvedák společnosti Wood's Powr-Grip nebo autorizovanému prodejci k opravě (viz část OMEZENÁ ZÁRUKA).

Akce	Před každým zvedáním	Často	Pravidelně
Proveďte TEST PODTLAKU.		✓	✓
Zkontrolujte, zda při práci se zvedákem nedochází k neobvyklým vibracím či hluku.		✓	✓
 Je-li zvedák vybaven systémem dálkového ovládání, proveďte TEST SYSTÉMU DÁLKOVÉHO OVLÁDÁNÍ.		✓	✓
Zkontrolujte, zda zvedák na konstrukčních nebo funkčních komponentách nevykazuje známky netěsnosti, nadměrného opotřebení, deformace, trhlin, nadměrné koroze, vrypů, řezů nebo jiných závad, které by mohly představovat nebezpečí.			✓
Zkontrolujte, zda žádná část elektroinstalace není nebezpečně poškozená, opotřebená nebo kontaminovaná a je v souladu se všemi místními vyhláškami a regulačními normami platnými pro příslušnou zeměpisnou oblast. Upozornění: Pro každý jednotlivý typ elektrických součástí použijte vhodnou metodu čištění, uvedenou v předpisech a normách. Nevhodné čištění může součásti poškodit.			✓
O pravidelných kontrolách veďte písemné záznamy.			✓

Poznámka: Podrobnosti o těchto kontrolách naleznete v následujících oddílech (ÚDRŽBA PODTLAKOVÝCH PŘÍSAVEK, TEST BATERIE, TEST PODTLAKU).

Nepřavidelné používání

Pokud je zvedák používán méně než 1 den za 2 týdny, provádějte pravidelnou kontrolu *před každým použitím zvedáku*.

PLÁN TESTŮ

Tyto testy provádějte před *prvním* uvedením zvedáku do provozu a *po každé opravě*. Opravte veškeré závady a před použitím zvedáku proveďte testy znovu.

Poznámka: Podrobnosti o těchto testech naleznete v následujících částech (TEST BATERIE, TEST PODTLAKU atd.).

Provozní testy

Proveďte TEST PODTLAKU popsany dále.

Otestujte všechny prvky a funkce zvedáku (viz části PROVOZNÍ FUNKCE, OBSLUHA a ÚDRŽBA).

Zátěžový test



Zkontrolujte, zda zvedák dokáže zvednout 100 % maximální zátěže (viz část SPECIFIKACE) pomocí skutečného nákladu nebo simulací jeho ekvivalentu.¹⁹ Při testování se skutečným nákladem dodržujte následující normy:

- 1) Umístěte testovací náklad s příslušnými ZÁTĚŽOVÝMI CHARAKTERISTIKAMI (viz část POUŽITÍ) na stabilní oporu. Zkontrolujte, zda je náklad orientován ve vzpřímené poloze.²⁰
- 2) Přiložte podtlakové přísavky na náklad podle pokynů uvedených dříve.
- 3) Jakmile se vakuová pumpa zastaví, přepněte spínač napájení zvedáku do polohy (Vypnuto).
- 4) Zvedněte náklad do minimální výšky, abyste ověřili, zda jej zvedák udrží.
- 5) Držte náklad po dobu 5 minut. Náklad nesmí po tuto dobu sklouznout ani spadnout. Pokud se to stane, proveďte TEST PODTLAKU a zkontrolujte jednotlivé podtlakové přísavky, jak je popsáno v části ÚDRŽBA PODTLAKOVÝCH PŘÍSAVEK: Kontrola přísavky (viz následující části). Opravte jakékoli závady, které během testu zjistíte, a otestujte zvedák znovu.

TEST BATERIE

Ukazatel baterie vám umožňuje vyhodnotit, zda má baterie odpovídající energii pro zvedání. Před zvedáním a také na konci každého dne zkontrolujte stav baterie a rozhodněte se, zda je nutné ji dobít (viz následující část DOBÍJENÍ BATERIE).²¹



Nikdy zvedák nepoužívejte, pokud je kapacita baterie nižší než 50 % (svítí pouze červené indikátory).

Je-li spínač napájení zvedáku v poloze (Zapnuto), ukazatel baterie automaticky sleduje kapacitu baterie (pokud zvedák není v pohotovostním režimu).²²

Když je spínač napájení zvedáku v poloze (Vypnuto) nebo když se zvedák nachází v pohotovostním režimu, lze kapacitu baterie zjistit ručně pomocí spínače pro testování baterie.²³

Poznámka: Pokud se baterie vybije, spustí se varovný signál při ztrátě napětí (viz část TEST VROVNÉHO SIGNÁLU PŘI ZTRÁTĚ NAPĚTÍ v textu níže).

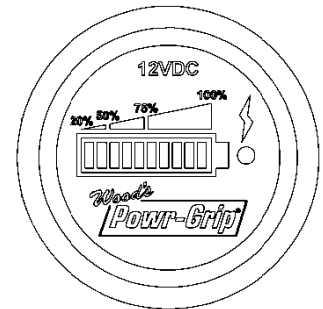

¹⁹ Norma ASME B30.20 vyžaduje, aby byl zvedák otestován na 125 % maximální nosnosti.

²⁰ U plochých zvedáků tato podmínka není vyžadována.

²¹ Nabíječku baterie je nutné při provádění testu baterie odpojit ze sítě, jinak by nebyl údaj o nabití baterie na ukazateli přesný.

²² Ukazatel baterie se však dočasně vypne, když běží vakuová pumpa, aby se zabránilo nesprávným odečtům. Když je cyklus pumpy dokončen, trvá ukazatel baterie určitou dobu, než se stabilizuje a ukazuje znovu přesný stav baterie.

²³ Pokud nebyl zvedák od dobíjení baterie používán, může ukazatel baterie nepravdivě ukazovat vyšší stav baterie, než odpovídá skutečnosti, kvůli povrchovému náboji na baterii. Po spuštění pumpy na přibližně jednu minutu se povrchový náboj rozptýlí a operátor bude moci odečíst přesný stav baterie.

DOBÍJENÍ BATERIE

Baterii dobíjejte vždy, když ukazatel baterie ukazuje nízké napětí (viz část TEST BATERIE v textu výše). **Upozornění: Zkontrolujte, zda je vypínač napájení zvedáku v poloze  (Vypnuto).**

Zjistěte vstupní napětí vyznačené na nabíječce a připojte ji k příslušnému zdroji napájení.²⁴ Je nezbytný uzemněný jistič pro omezení rizika úrazu elektrickým proudem.

 **Dbejte na to, aby byl zdroj napájení vybaven uzemněným jističem.**

Po úplném dobití baterie (přibližně po 16 hodinách) se nabíječka automaticky vypne a rozsvítí se modrý indikátor na ukazateli baterie. Není-li již doba provozu mezi dvěma dobitími baterie dostačující, vyměňte baterii (viz SEZNAM NÁHRADNÍCH DÍLŮ).

TEST VAROVNÉHO SIGNÁLU PŘI ZTRÁTĚ NAPĚTÍ

Varovný signál ztráty napětí je napájen samostatnou baterií, kterou lze otestovat, pokud zvedák není spuštěn nebo připevněn k nákladu: Stiskněte zobrazený spínač pro testování baterie a poslechněte si varovný signál. Jestliže varovný signál není slyšet, je nutné vyměnit baterii. Zatlačte držák baterie varovného signálu ztráty napětí dovnitř, a tak jej uvolněte. Poté vysuňte ven zásuvku s baterií, jak je znázorněno na obrázku. Vložte 9V baterii podle označení polaritativity a znovu otestujte varovný signál.



ÚDRŽBA PODTLAKOVÝCH PŘÍSAVEK

Koeficient tření mezi přísavkou a nákladem

 Koeficient tření představuje schopnost zvedáku odolat sklouznutí nákladu. (Poznámka: Netýká se plochých filtrů.) Maximální nosnost předpokládá koeficient tření 1,0 (viz část SPECIFIKACE). Tato hodnota je založena na testování čistých a nových standardních pryžových přísavek na čistém a suchém běžném skle. Je-li zvedák používán za jiných podmínek, je třeba, aby kvalifikovaná osoba nejprve určila efektivní nosnost.

Vystavení horku, ultrafialovému záření nebo chemickým látkám může vést k porušení přísavek. Standardní pryžové přísavky je nutno pravidelně vyměňovat (minimálně jednou za 2 roky), aby se předešlo zhoršení koeficientu tření.

²⁴ Veškeré externí napájení musí odpovídat příslušným místním normám. **UPOZORNĚNÍ: Nepoužívejte zvedák v době, kdy je nabíječka připojena ke zdroji napájení,** mohlo by to vést k trvalému poškození nabíječky.

Kontrola přísavek

Pravidelně kontrolujte každou přisavku, zda se na ní nevyskytují následující vady (viz části KONTROLA a PLÁNY TESTŮ), a poškozené přísavky opravte ještě před použitím zvedáku.

- Kontaminanty na povrchu přísavky (1) nebo těsnicích površích (2) (viz téma Čištění přísavek níže).
- Chybí sítko filtru (3) na povrchu přísavky (viz SEZNAM NÁHRADNÍCH DÍLŮ).
- Vrypy, zářezy nebo oděry na těsnicích okrajích přísavky (viz SEZNAM NÁHRADNÍCH DÍLŮ).

 **Pokud jsou na těsnicích okrajích vrypy, zářezy nebo oděry, vyměňte přísavku.**

- Opatření, ztuhlost nebo film na přísavce (viz SEZNAM NÁHRADNÍCH DÍLŮ).

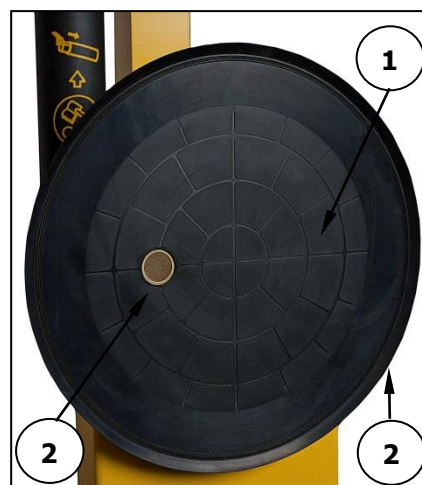

Čištění přísavek

- 1) Pravidelně čistěte povrch všech podtlakových přísavek dle vyobrazení a odstraňujte z nich veškerý olej, prach i jakékoli jiné kontaminanty. K čištění lze použít mýdlovou vodu a jiné jemné čisticí přípravky.

 **Nikdy k čištění podtlakové přísavky nepoužívejte rozpouštědla, benzín ani další agresivní chemikálie.**

Rozpouštědla, ropné produkty (včetně kerosinu, benzínu a nafty) nebo jakékoli agresivní chemikálie mohou vést k poškození přísavek.

 **Nikdy na přísavky nepoužívejte neschválené přípravky k ošetření pryže.**

Většina přípravků k ošetření pryže, například ArmorAll®, může na přísavkách zanechávat nebezpečný film, který by mohl snížit nosnost nebo znamenat nebezpečí pro operátora nebo další osoby.

- 2) Dbejte na to, aby nedošlo ke kontaminaci podtlakového systému kapalinou přes sací otvor na povrchu přísavky.
- 3) Naneste schválený čisticí přípravek houbičkou nebo netřepivou látkou na povrch přísavky a otřete jej do sucha.²⁵
- 4) Před použitím zvedáku nechejte přísavky zcela oschnout.



²⁵ K odstranění znečištění u těsnicích okrajů můžete použít kartáček na zuby (nebo podobný kartáček s chlupy, které nepoškodí pryž). Pokud tyto postupy čištění nejsou dostatečné, obraťte se na společnost Wood's Powr-Grip nebo autorizovaného prodejce.

TEST PODTLAKU

Pravidelně testujte těsnost podtlakového systému (viz část KONTROLA a PLÁNY TESTŮ) výše v textu.

- 1) Očistěte povrch všech podtlakových přísavek (viz ÚDRŽBA PODTLAKOVÝCH PŘÍSAVEK: Čištění přísavek).
- 2) Použijte testovací zátěž s hmotností odpovídající maximální nosnosti (viz SPECIFIKACE) a čistý, hladký a neporézní povrch, stejně jako další odpovídající ZÁTĚŽOVÉ CHARAKTERISTIKY (viz POUŽITÍ).²⁶
- 3) Připevněte zvedák k testovací zátěži dle pokynů uvedených výše (viz OBSLUHA: PŘILOŽENÍ PŘÍSAVEK NA NÁKLAD). Jakmile se zastaví vakuová pumpa, úroveň vakua by se na každém z ukazatelů vakua měla pohybovat nad 16 palců Hg [-54 kPa] (v opačném případě naleznete podrobné informace v části NASTAVENÍ DIGITÁLNÍHO PŘEPÍNAČE PODTLAKU v *SERVISNÍ PŘÍRUČCE*).
- 4) Zvedněte zátěž do minimální výšky, ujistěte se, zda jsou přísavky zatíženy úměrně ke své nosnosti, a přepněte spínač zvedáku do polohy (Vypnuto).
- 5) Sledujte ukazatele podtlaku: *Hodnota podtlaku by neměla klesnout o více než 4 palců Hg [-14 kPa] za pět minut.*



Nikdy nepoužívejte zvedák, který neprošel úspěšně TESTEM PODTLAKU.

Před použitím zvedáku opravte veškeré závady podtlakového systému.

TEST SYSTÉMU DÁLKOVÉHO OVLÁDÁNÍ

 Je-li zvedák vybaven systémem dálkového ovládání, proved'te tento test v prostředí, ve kterém je zvedák běžně používán. Pomocí rádiového vysílače aktivujte jednotlivé funkce dálkového ovládání.²⁷ Měňte umístění a vzdálenost vysílače vzhledem ke zvedáku a ujistěte se, že přenos funguje za nejrůznějších okolností.²⁸

Pokud systém dálkového ovládání nefunguje správně...

- Baterie rádiového vysílače možná vyžaduje výměnu.
- Může docházet k rušení mezi rádiovým vysílačem a přijímačem kvůli kovovým nebo jiným elektricky vodivým povrchům. Dle potřeby přesuňte vysílač, tak aby byl signál přenášen efektivně.

Jestliže problém přetrvává, zopakujte test v různých podmínkách a určete, zda dochází k rušení přenosu v pracovním prostředí, nebo systém dálkového ovládání nefunguje správně. Před obnovením normálního používání systému dálkového ovládání opravte veškeré závady.

²⁶ Povrch by měl být rovný nebo ne více zakřivený, než odpovídá zamýšlenému použití zvedáku (pokud vůbec).

²⁷ Použijte testovací materiál s vhodnou charakteristikou povrchu (viz část POUŽITÍ: ZÁTĚŽOVÁ CHARAKTERISTIKA) pro testování funkcí použití a uvolnění.

²⁸ Může vyžadovat pomoc osoby poblíž zvedáku, která ověří správné fungování funkcí.

SEZNAM NÁHRADNÍCH DÍLŮ

Č. skladové položky	Popis	Množství
65211	Pojistný ventil – 1/8 NPT	2
64707AS	Nabíječka baterií – 0,6 A – 240 V st. – australský typ	1
64706AZ	Nabíječka baterií – 1 A – 240 V st.	1
64702AM	Nabíječka baterií – 1 A – 100 / 120 V st.	1
64664	Baterie – 12 V ss. – 7 Ah	1
54392	Konektor baterie – dvojlinka	1
49646T	Podtlaková přísavka – model G3370 / průměr 11 palců [28 cm] – s okrajem	4
49643T	Podtlaková přísavka – model G3370 / průměr 11 palců [28 cm] – s okrajem – s nízkým otěrem (doplňek)	4
49605T	Podtlaková přísavka – model HV11 / průměr 10 palců [25 cm] – s okrajem	4
49586TA	Podtlaková přísavka – model G0750 / průměr 10 palců [25 cm] – vydutá	4
36100	Servisní příručka – 12 V ss. – 2.5 SCFM – dvojitý podtlakový systém	1
29353	Kryt přísavky	4
16131	Těleso vzduchového filtru	2
15632	Sítka filtru přísavky č. 60 – malé (pro přísavku G0750)	4
15630	Sítka filtru přísavky č. 60 – velké (pro přísavky G3370 a HV11)	4

OPRAVY JE DOVOLENO PROVÁDĚT POUZE S POUŽITÍM IDENTICKÝCH NÁHRADNÍCH DÍLŮ DODÁVANÝCH NEBO SCHVÁLENÝCH SPOLEČNOSTÍ WOOD'S POWR-GRIP CO., INC.

WIRE LEGEND: CONTROLLED BY WIRING SYMBOLS DRAWING EXCEPT AS NOTED AND BELOW.

TYPE: **STANDARD**

WIRING SYMBOLS DRAWING EXCEPT AS NOTED AND BELOW.

LINE STYLES AND WIDTHS FOR WIRE UNLESS NOTED OTHERWISE.

--- 20AWG --- N/A AWG --- 18AWG --- N/A AWG

DIRECTORY: \\Rodney\design\Working\TD\71715-RC\ECN 3142

713-W01 [W07]

WOOD'S POWR-GRIP CO., INC.
LAUREL, MONTANA U.S.A.

RADIO REMOTE CONTROL

WIRING DIAGRAM FOR CONTROL ENCL W/ POWER LOSS WARNING

DATE: 06/06/2012

PRODUCT MANAGER: NATHAN G.

CHECKED: CR

APPROVED: *Chen*

DATE: 06-24-13

SCALE: NONE

REV: 0

ECN NUMBER: 3142

DATE: 05/20/2013

BY: RAS

EST. WEIGHT: N/A

- NOTES:
- 1) SINGLE GOLD OR (+) POSITIVE MARKED TERMINAL.
 - 2) TERMINAL #1 IS THE TERMINAL WITH A DOT BY IT.

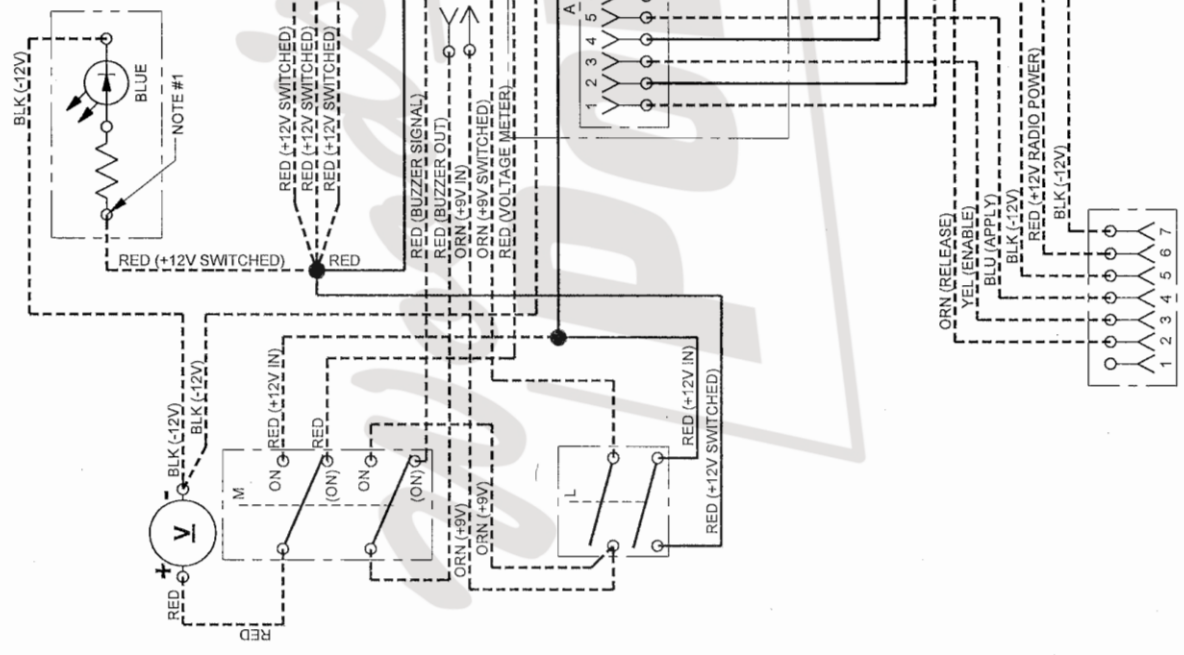

WIRE LEGEND: CONTROLLED BY WIRING SYMBOLS DRAWING EXCEPT AS NOTED AND BELOW. --- 18AWG --- --- 20AWG --- --- N/A --- --- N/A ---		TYPE: STANDARD DIRECTORY: H:\Working\STD\713-RC\ECN 3595A FILE (SHEET): 713-W07 [W07]
PRODUCT MANAGER: NATHAN G. CHECKED: <i>CR</i> APPROVED: <i>OMA</i>		THIS DRAWING IS THE PROPERTY OF WOOD'S POWR-GRIP CO., INC. IT IS LOANED WITH THE UNDERSTANDING THAT NEITHER IT NOR ANY INFORMATION CONTAINED THEREIN WILL BE COPIED, PUBLISHED OR TRANSMITTED TO OTHERS WITHOUT EXPRESS WRITTEN PERMISSION. LAUREL, MONTANA U.S.A.
DATE: 03/04/2013 DATE: <i>01-05-15</i> DATE: <i>1-5-15</i>		RADIO REMOTE CONTROL SYSTEM N/A STROBE LIGHT WIRING DIAGRAM D713-W07 [W07]
SCALE: A NONE REV: 2 ECN NUMBER: 3595		BY: DTM DATE: 11/05/2014 EST. WEIGHT: N/A

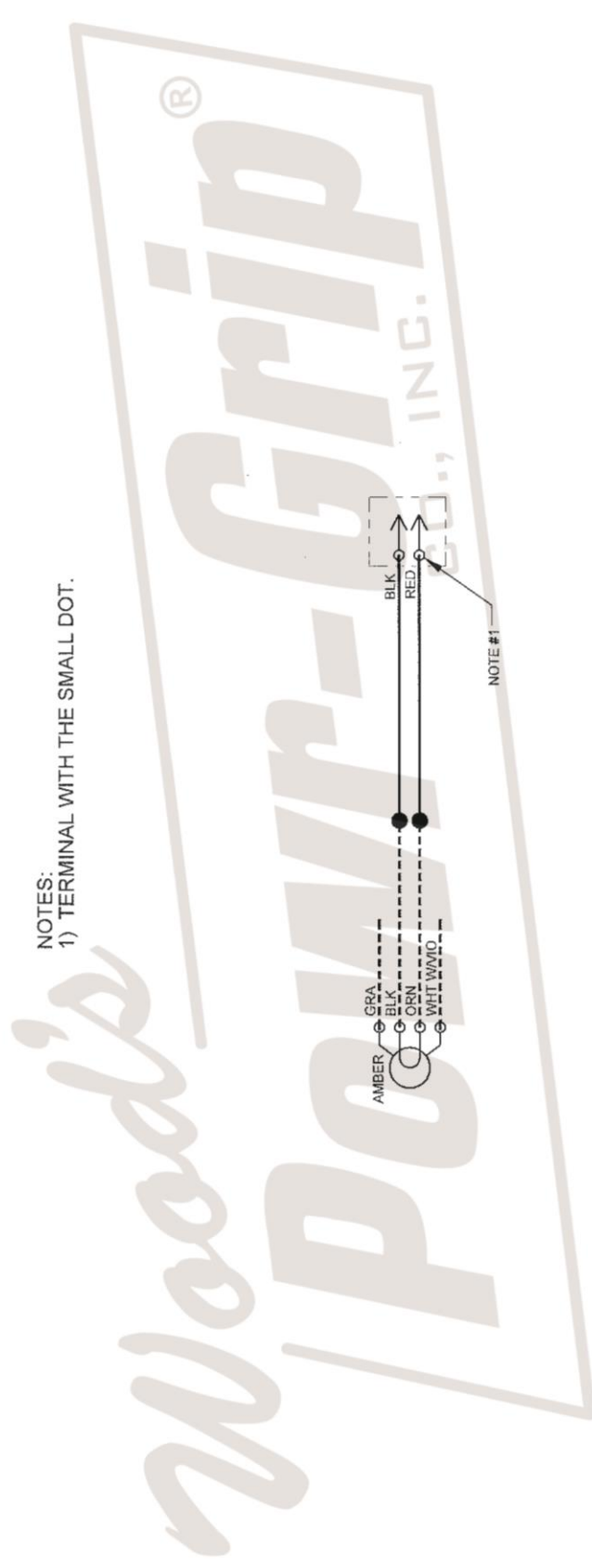

NOTES:
 1) TERMINAL WITH THE SMALL DOT.



WIRE LEGEND: CONTROLLED BY WIRING SYMBOLS DRAWING EXCEPT AS NOTED AND BELOW. LINE STYLES AND WIDTHS FOR WIRE UNLESS NOTED OTHERWISE: --- 24 AWG --- 20 AWG --- 18 AWG --- 16 AWG		TYPE: STANDARD	DIRECTORY: 740A-W01 [A-W01]
PRODUCT MANAGER: KEITH B.		DATE: 05/28/2013	THIS DRAWING IS THE PROPERTY OF WOOD'S POWR-GRIP CO., INC. IT IS LOANED WITH THE UNDERSTANDING THAT NEITHER IT NOR ANY INFORMATION CONTAINED THEREIN WILL BE COPIED, PUBLISHED OR TRANSMITTED TO OTHERS WITHOUT EXPRESS WRITTEN PERMISSION. LAUREL, MONTANA U.S.A.
CHECKED: OR	DATE: 05/28/2013	SCALE: A NONE	REV: 0
APPROVED: OR	DATE: 05/28/2013	ECN NUMBER: 3148	BY: RAS
	DATE: 05/28/2013	EST. WEIGHT: N/A	

WIRE LEGEND: CONTROLLED BY WIRING SYMBOLS DRAWING EXCEPT AS NOTED AND BELOW.
 LINE STYLES AND WIDTHS FOR WIRE UNLESS NOTED OTHERWISE:
 --- 24 AWG
 --- 20 AWG
 --- 18 AWG
 --- 16 AWG

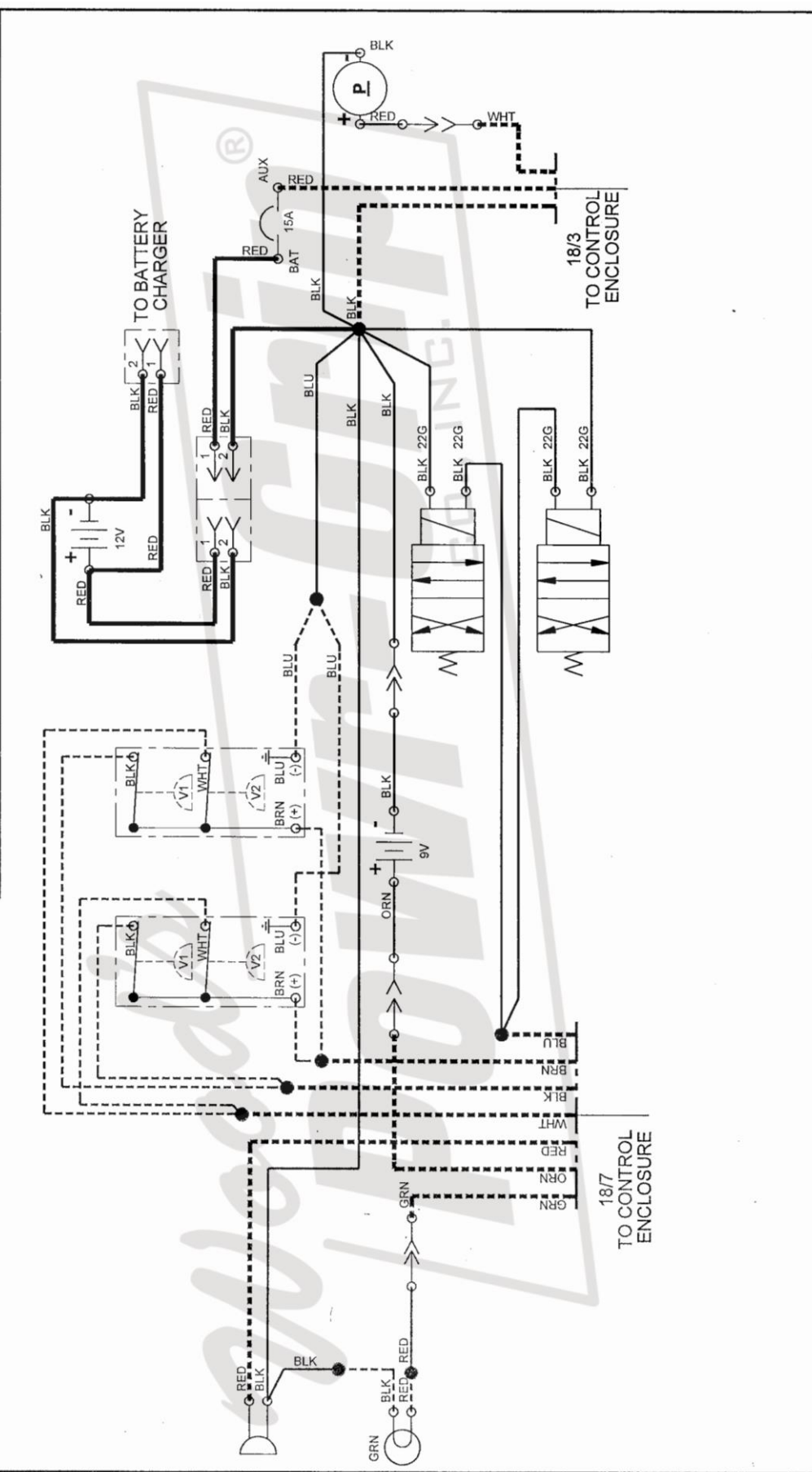

Working STD1740-PC (EN 3148)
740A-W02 [A-W02]

DIRECTORY:
FILE (SHEET):

TYPE:
STANDARD

TOLERANCES: CONTROLLED BY
STANDARD DN05C001 EXCEPT
AS NOTED AND LISTED BELOW.

THIS DRAWING IS THE PROPERTY OF
WOOD'S POWR-GRIP CO., INC.
IT IS LOANED WITH THE UNDERSTANDING THAT NEITHER IT NOR ANY
INFORMATION CONTAINED THEREIN WILL BE COPIED, PUBLISHED OR
TRANSMITTED TO OTHERS WITHOUT EXPRESS WRITTEN PERMISSION.
LAUREL, MONTANA U.S.A.

PAD CHANNEL
DUAL VACUUM SYSTEM
PNEUMATIC SCHEMATIC
D740A-W02 [A-W02]

PRODUCT MANAGER:
KEITH B.
DATE: 05/28/2013

SIZE: SCALE: REV: ECN NUMBER: DATE: EST. WEIGHT:
A NONE 0 3148 05/28/2013 RAS N/A

CHECKED: *CR*
APPROVED: *CKM*
06-24-13
6-24-13

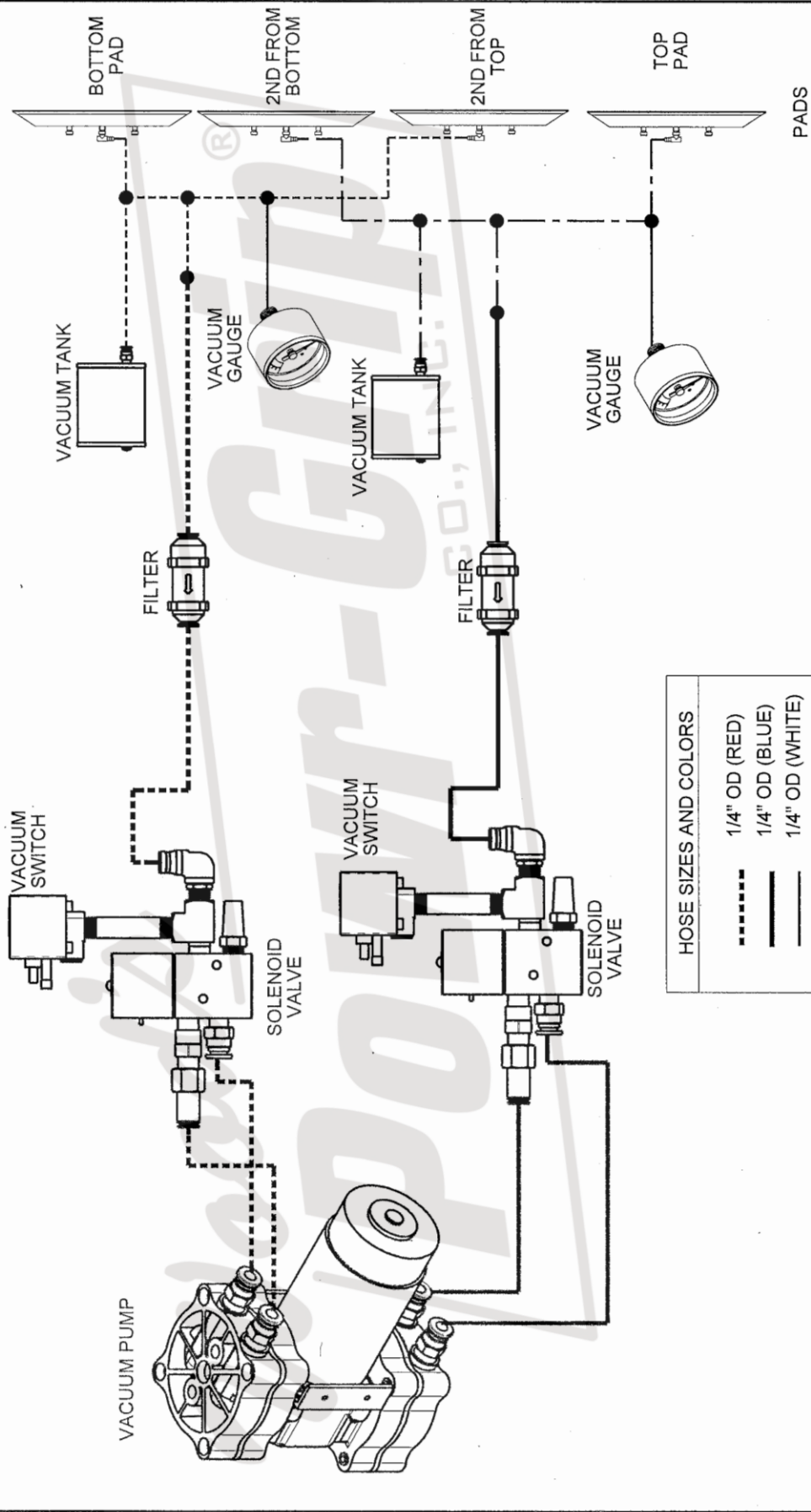

HOSE SIZES AND COLORS

-----	1/4" OD (RED)
————	1/4" OD (BLUE)
————	1/4" OD (WHITE)
-----	3/8" OD (GREEN)
-----	3/8" OD (RED)

