

ZUR KÜNFTIGEN BEZUGNAHME AUFBEWAHREN



*P.O. Box 368 – 908 West Main
Laurel, MT USA 59044
Telefon 800-548-7341
Telefon 406-628-8231
Fax 406-628-8354*

BEDIENUNGSANLEITUNG

Internationale Version

LAGER-NUMMER: 95725

LANGE VERLÄNGERUNGSARME



***LESEN SIE ALLE BEDIENUNGSHINWEISE UND WARNUNGEN
VOR INBETRIEBNAHME DES PRODUKTES***



DIESES PRODUKT IST FÜR MATERIALHANDHABENDE FACHLEUTE BESTIMMT

TECHNISCHE DATEN

Lager-Nummer:	95725		
Beschreibung:	Lange Verlängerungsarme bieten eine größere Saugerrahmengröße, um den Überhang von Lasten zu reduzieren.		
Gewichtszunahme:	10 lbs [5 kg] beim Einsatz langer Verlängerungsarme. Anmerkung: Stellen Sie sicher, dass Sie das Gewicht aller Optionen und das Gewicht des Hebeegerätes zusammenaddieren zur Auswahl einer geeigneten Hebevorrichtung (siehe MONTAGE in der Bedienungsanleitung des Hebeegerätes).		
Typen der Hebeegeräte:	MRT411LDCO	MRTALP611LDCO	MRTA811LDC/ACO
Geänderte maximale Saugerrahmengrößen:¹	(zu den Außenkanten)		
Rechteckige Konfiguration:	59¼" x 86½" [1506 x 2200 mm]	63¾" x 111½" [1620 x 2833 mm]	80¼" x 126½" [2038 x 3212 mm]
Lineare Konfiguration:	15¾" x 100¼" [398 x 2547 mm]	17" x 124" [430 x 3152 mm]	13¾" x 145¼" [352 x 3688 mm]
Geänderte maximale Tragkraft:	(wenn irgendein Sauger in der äußersten Position auf einem langen Verlängerungsarm installiert ist)		
	500 lbs [225 kg]	750 lbs [340 kg]	1000 lbs [455 kg]

WARNUNGEN



Powr-Grip freut sich, die zuverlässigsten Produkte zur Materialhandhaben anzubieten. Trotz des hochgradigen Sicherheitsstandards der langen Verlängerungsarme sind bestimmte Vorsichtsmaßnahmen zu beachten, um den Bediener sowie andere Personen zu schützen.



Immer persönliche Schutzausrüstung tragen, die für die Handhabung des jeweiligen Materials geeignet ist. Richten Sie sich nach den Richtlinien der Handelsvereinigung.

Immer die lange Verlängerungsarme nur unter Bedingungen benutzen, für die sie bestimmt sind (siehe die Bedienungsanleitung des Hebeegerätes).

Niemals lange Verlängerungsarme benutzen, die beschädigte, nicht voll funktionsfähige oder nicht komplette sind.

Niemals Warnschilder auf langen Verlängerungsarmen entfernen oder unkenntlich machen.

Niemals lange Verlängerungsarme benutzen, wenn es scheint, dass Angaben über die Tragkraft oder andere Warnschilder fehlen oder unkenntlich sind.

Niemals die Tragkraft überschreiten (siehe TECHNISCHE DATEN und BEDIENUNG) oder Materialien anheben, für die das Hebeegerät nicht bestimmt ist (siehe die Bedienungsanleitung des Hebeegerätes).

Immer berücksichtigen, dass Modifikationen an langen Verlängerungsarmen die Sicherheit beeinträchtigen können. Wood's Powr-Grip ist nicht verantwortlich für die Sicherheit des Produktes, die vom Kunden modifiziert wurden. Bei Rückfragen wenden Sie sich an Wood's Powr-Grip.

¹ Saugerteller-Rahmengrößen erscheinen für Hebeegeräte, die mit Saugertellern von 11" [28 cm], gelippt (Typ G3370) ausgestattet sind. Für Saugerteller von 10" [25 cm], gelippt (Typ HV11), ziehen Sie 1¾" [48 mm] von jeder Abmessung ab. Für Saugerteller von 9" [23 cm] (Typ VPFS9), ziehen Sie 2¾" [73 mm] von jeder Abmessung ab.

MONTAGE

Bauen Sie das Vakuum-Hebegerät zusammen, wie im Abschnitt MONTAGE der Bedienungsanleitung des Hebegerätes beschrieben. Wechseln Sie jedoch die Verlängerungsarme gegen die langen Verlängerungsarme aus, wenn dies erforderlich ist. Ordnen Sie den Saugerrahmen an, um den Überhang der Last zu minimieren und die Last während des Hebens optimal abzustützen.



Abbildung des Hebegerätes MRT411LDC (Standard-Modell)
mit wahlweisen langen Verlängerungsarmen.

Bauen Sie den Saugerrahmen immer symmetrisch zusammen, um das Hebegerät in Balance zu halten.

⚠ WARNUNG: *Vergewissern Sie sich, dass die Vakuumschläuche aufgerollt oder gelegt sind, Schäden während der Bedienung des Hebegerätes zu vermeiden.*

Vergewissern Sie sich, dass alle Vakuumschläuche festgemacht und so gelegt sind, dass sie während der Bedienung des Hebegerätes nicht durchstochen, gequetscht, geknickt, verknotet, abgerieben oder anderweitig beschädigt werden können.

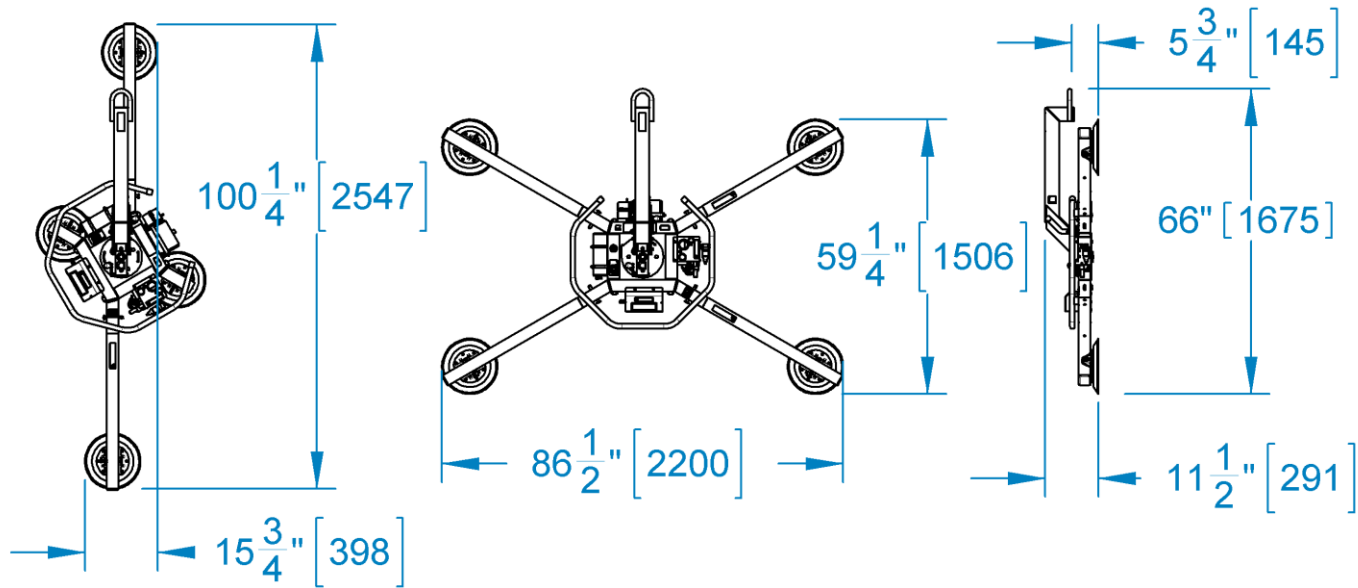
BEDIENUNG

Ziehen Sie die Bedienungsanleitung des Vakuum-Hebegerätes zu Rate, um die Sicherheitsvorkehrungen, Inspektionen, Tests und andere Vorbereitungen zu bestimmen, die abgeschlossen sein müssen, bevor das Hebegerät benutzt wird.



WARNUNG: Benutzung der langen Verlängerungsarme kann die Tragkraft des Hebegerätes beeinträchtigen.

Die Maximale Tragkraft verringert sich immer, wenn irgendein Sauger in der äußersten Position auf einem der langen Verlängerungsarme installiert ist. Bei der Bewertung des geplanten Einsatzes, wie in der Bedienungsanleitung des Hebegerätes benötigt sind, **achten Sie darauf, die geänderte maximale Tragkraft und die geänderte maximale Saugerrahmengröße zu berücksichtigen, wie sie in den TECHNISCHEN DATEN oben** (und **nicht** wie in der Bedienungsanleitung des Hebegerätes) aufgelistet sind.

Ansonsten bedienen Sie das Hebegerät, wie in der Bedienungsanleitung des Hebegerätes beschrieben.

WARTUNG

Wenn Sie Inspektionen und Tests durchführen, wie im Abschnitt WARTUNG der Bedienungsanleitung des Hebegerätes beschrieben, achten Sie darauf, alle Teile der langen Verlängerungsarme zu berücksichtigen, wann immer dies angebracht ist.

ERSATZTEILLISTE

Lager-Nr.	Beschreibung:	Anz.
49150	End-Pfropfen – für Rohr-Größe 2-1/2" x 2-1/2" x 1/4" [63,5 mm x 63,5 mm x 6,4 mm]	4
13532	splintloser Bolzen – 1/2" x 4" [13 mm x 102 mm]	8

MONTAGE NUR MIT IDENTISCHEN ERSATZTEILEN
LIEFERBARE AUF WPG.COM ODER VON EINEN AUTORISIERTEN WPG HÄNDLER

BESCHRÄNKTE GARANTIE

Powr-Grip Produkte werden sorgfältig hergestellt, in den verschiedenen Stufen des Produktions-Prozesses gründlich kontrolliert und individuell getestet. Auf Verarbeitungs- und Materialfehler besteht eine Garantie von einem Jahr nach Kaufdatum.

Wenn ein Problem während der Garantiezeit auftritt, folgen Sie den Anweisungen (siehe unten), um den Garantieanspruch wahrzunehmen. Wenn bei der Überprüfung festgestellt wird, dass das Problem durch einen Verarbeitungs- oder Materialfehler bedingt ist, dann repariert Powr-Grip das Produkt kostenlos.

GARANTIEANSPRUCH BESTEHT NICHT, WENN:

Modifikationen am Produkt nach dem Verlassen der Fabrik gemacht wurden,
Gummiteile während des Gebrauchs eingeschnitten oder zerkratzt wurden,
ungewöhnliche Abnutzung Reparaturen erforderlich macht,
das Produkt beschädigt, unsachgemäß benutzt oder schlecht gepflegt wurde.

Wenn das Problem nicht unter den Garantieanspruch fällt, informiert Powr-Grip den Kunden vor der Reparatur über die anfallenden Reparaturkosten. Wenn der Kunde die gesamten Reparaturkosten übernimmt, die bei Erhalt des reparierten Produktes zu zahlen sind, dann führt Powr-Grip die Reparatur durch.

UM REPARATUR- ODER GARANTIESERVICE IN ANSPRUCH ZU NEHMEN

Für in *Nordamerika* gekaufte Produkte:

Setzen Sie sich mit der technischen Serviceabteilung von Wood's Powr-Grip Co. in Verbindung. Wenn eine Werksreparatur erforderlich ist, senden Sie das komplette Produkt - Transportkosten vorausbezahlt - mit Ihrem Namen, Ihrer Adresse und Telefonnummer an folgende Straßenanschrift.

Für in *allen übrigen Ländern* gekaufte Produkte:

Wenden Sie sich an Ihren Händler oder die technische Serviceabteilung von Wood's Powr-Grip Co., falls Sie Hilfe benötigen.

Wood's Powr-Grip Co., Inc.
908 West Main St. / P.O. Box 368
Laurel, MT USA 59044

Telefon 800-548-7341

Telefon 800-548-7341

Fax 406-628-8354