

GUÁRDELAS PARA CONSULTAR EN EL FUTURO



*P.O. Box 368 – 908 West Main
Laurel, MT USA 59044
teléfono 800-548-7341
teléfono 406-628-8231
facsimil 406-628-8354*

INSTRUCCIONES

versión internacional

NÚMERO DE INVENTARIO: 95725

BRAZOS DE EXTENSIÓN LARGOS



***LEA TODAS LAS INSTRUCCIONES Y ADVERTENCIAS
ANTES DE USAR ESTE PRODUCTO***



DISEÑADO PARA LOS PROFESIONALES EN EL MANEJO DE MATERIALES

CARACTERÍSTICAS TÉCNICAS

Número de inventario:	95725		
Descripción:	Los Brazos de extensión largos proporcionan una Extensión de ventosas más larga para reducir la proyección de las cargas.		
Acrecentamiento de peso:	10 lbs [5 kg] cuando Brazos de extensión largos están instalados. Nota: Asegúrese de aumentar el Peso del levantador con los pesos de todas las características optativas cuando se selecciona el equipo de alzamiento adecuado (véase ENSAMBLAJE en el manual de instrucciones del levantador).		
Modelo del levantador:	MRT411LDLCO	MRTALP611LDLCO	MRTA811LDLCO/ACO
Máxima extensión de ventosas ajustada: ¹	(hasta los bordes extremos)		
Configuración rectangular:	59¼" x 86½" [1506 x 2200 mm]	63¾" x 111½" [1620 x 2833 mm]	80¼" x 126½" [2038 x 3212 mm]
Configuración lineal:	15¾" x 100¼" [398 x 2547 mm]	17" x 124" [430 x 3152 mm]	13¾" x 145¼" [352 x 3688 mm]
Máxima capacidad de carga ajustada:	(cuando cualquier ventosa está instalada en la última posición del Brazo de extensión largo)		
	500 lbs [225 kg]	750 lbs [340 kg]	1000 lbs [455 kg]

ADVERTENCIAS



Powr-Grip se complace en ofrecerle los productos más fiables que están disponibles para el manejo de materiales. A pesar del alto grado de seguridad dado por parte de los Brazos de extensión largos, se requiere que ciertas precauciones sean tomadas para protegerle al usuario así como también a los otros.



- Siempre** use equipo de protección personal el cual sea apropiado al material que se está manejando. Siga las pautas de las asociaciones profesionales.
- Siempre** utilice los Brazos de extensión largos en las circunstancias aprobadas para el diseño del levantador de ventosas (véase el manual de instrucciones del levantador).
- Nunca** utilice los Brazos de extensión largos que estén dañados, mal funcionando o incompletos.
- Nunca** retire u oscurezca las etiquetas de advertencia en los Brazos de extensión largos.
- Nunca** utilice los Brazos de extensión largos si le parece que la Capacidad de carga o cualquiera de las advertencias esté faltando u oscurecida.
- Nunca** exceda la Capacidad de carga (véase CARACTERÍSTICAS TÉCNICAS y OPERACIÓN) ni intente levantar materiales para los cuales el levantador no fue diseñado (véase el manual de instrucciones del levantador).
- Siempre** recuerde que las modificaciones a los Brazos de extensión largos podrían reducirle la seguridad. La Compañía de Wood's Powr-Grip no puede ser responsable para la seguridad de los productos que habían sido modificados por el cliente. Para la consultación, contacte a Wood's Powr-Grip.

¹ Se muestran las Extensiones de ventosas de los levantadores que cuentan con ventosas de 11" [28 cm], con reborde (modelo G3370). Para las ventosas de 10" [25 cm], con reborde (modelo HV11), reste 1¾" [48 mm] de cada dimensión mostrada. Para las ventosas de 9" [23 cm] (modelo VPFS9), reste 2¾" [73 mm] de cada dimensión mostrada.

ENSAMBLAJE

Ensamble el levantador de ventosas de acuerdo con la sección de ENSAMBLAJE del manual de instrucciones del levantador. Sin embargo, sustituya los Brazos de extensión largos siempre que se requieran los brazos de extensión. Ordene la configuración del marco de ventosas para minimizar la proyección de la carga y proporcionar el soporte óptimo de la carga mientras que usted levanta.

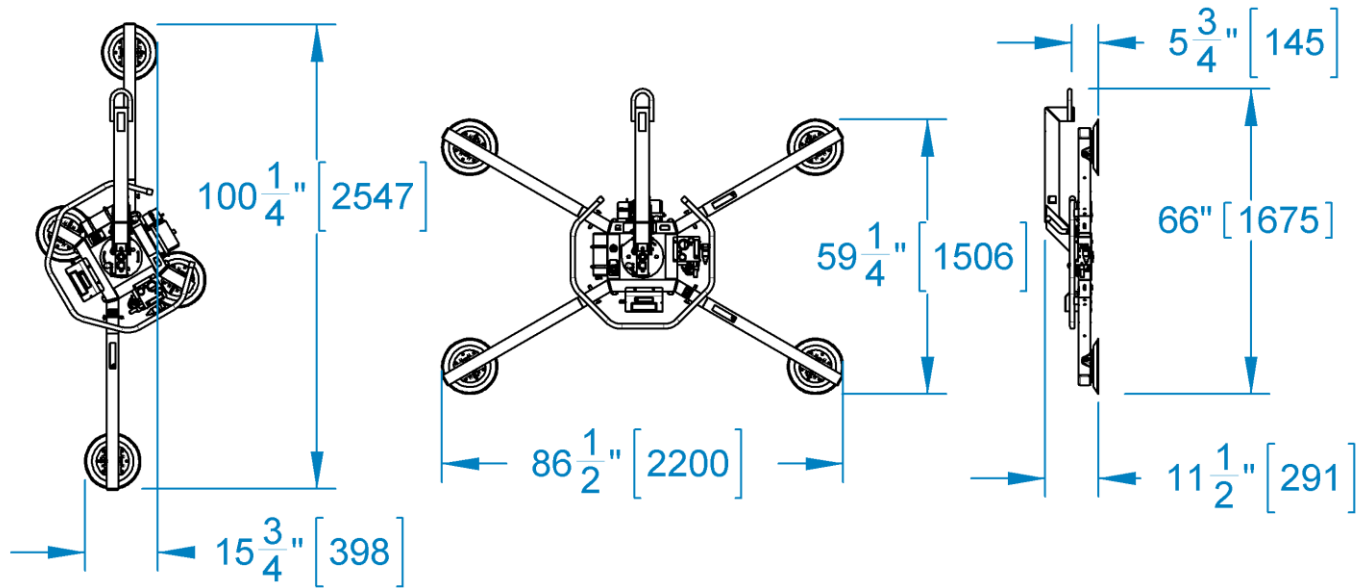

Se muestra el modelo MRT411LDC estándar con los Brazos de extensión largos optativos.

Siempre ensamble simétricamente el marco de ventosas de manera que el levantador permanezca balanceado.

⚠ ADVERTENCIA: *Asegúrese de que las mangueras de vacío estén enrolladas o situadas para evitar daños durante la operación del levantador.*

Asegúrese de que todas las mangueras de vacío estén fijadas y situadas de manera que no sufra ni pinchazo ni pliegue ni vuelta ni enredo ni abrasión ni ningún otro daño mientras se usa el levantador.

OPERACIÓN

Consulte el manual de instrucciones del levantador de ventosas para determinar todas las precauciones de seguridad, inspecciones, pruebas y otras preparaciones que deben ser acabadas antes de utilizar el levantador.

 **ADVERTENCIA:** *El uso de los Brazos de extensión largos podría reducir la Capacidad de carga del levantador.*

La Máxima capacidad de carga se disminuye siempre que cualquier ventosa esté instalada en la última posición de cualquier Brazo de extensión largo. Cuando usted evalúa el uso previsto del levantador como se requiere en el manual de instrucciones, **asegúrese de tener en cuenta la Máxima capacidad de carga ajustada y la Máxima extensión de ventosas ajustada que se muestran en las CARACTERÍSTICAS TÉCNICAS más arriba (en vez de las que se muestran en el manual de instrucciones del levantador).**

Por lo demás, utilice el levantador de ventosas de acuerdo con el manual de instrucciones del levantador.

MANTENIMIENTO

Cuando usted lleva a cabo las inspecciones y las pruebas de acuerdo con la sección de MANTENIMIENTO en el manual de instrucciones del levantador, asegúrese de incluir todas las piezas de los Brazos de extensión largos siempre que sean pertinentes.

LISTA DE PIEZAS DE REPUESTO

Núm. de inventario	Descripción:	Ctdad.
49150	Tapón de extremidad – tamaño del tubo de 2-1/2" x 2-1/2" x 1/4" [63,5 mm x 63,5 mm x 6,4 mm]	4
13532	Pasador de enganche sin clavija hendida – 1/2" x 4" [13 mm x 102 mm]	8

SOLAMENTE INSTALE LAS PIEZAS DE REPUESTO IDÉNTICAS, LAS CUALES ESTÁN DISPONIBLES EN WPG.COM O POR MEDIO DE UN DISTRIBUIDOR AUTORIZADO

GARANTÍA LIMITADA

Los productos de Wood's Powr-Grip son construidos de manera cuidadosa, inspeccionados rigurosamente durante varias etapas de producción y puestos a prueba individualmente. Powr-Grip garantiza que sus productos sean libres de defectos en la mano de obra y en los materiales por un año a partir de la fecha de compra.

Si se desarrolla un problema durante el período de la garantía, siga las instrucciones subsecuentes para servirse de la garantía. Si la inspección indica que el problema se debe a la mano de obra o a los materiales defectuosos, Powr-Grip reparará la unidad sin costo.

LA GARANTÍA NO ES VALIDA CUANDO:

Las modificaciones han sido hechas en el producto después de haber salido de la fábrica.

Las partes de goma han sido cortadas o rasguñadas durante el empleo.

Se requieren las reparaciones debido al uso anormal.

El producto ha sido dañado, maltratado o descuidado.

Si la garantía no cubre el problema, Powr-Grip le informará al cliente de los costos antes de reparar el producto. Si el cliente consiente en pagar todos los costos de reparación y recibir el producto reparado contra reembolso, Powr-Grip procederá con las reparaciones.

PARA OBTENER LAS REPARACIONES O EL SERVICIO DE GARANTÍA

Para las compras en *Norteamérica*:

Contacte al departamento de servicio técnico en la Compañía de Wood's Powr-Grip. Cuando se requiere la revisión en la fábrica, envíe el producto completo--pagado por adelantado--junto con su nombre, su dirección y su número telefónico, a la dirección de calle siguiente.

Para las compras en *todas las otras partes del mundo*:

Contacte a su distribuidor o al departamento de servicio técnico en la Compañía de Wood's Powr-Grip para asistencia.

Wood's Powr-Grip Co., Inc.
908 West Main St. / P.O. Box 368
Laurel, MT USA 59044

teléfono 800-548-7341

teléfono 406-628-8231

facsimil 406-628-8354